

# ARIA ARIA S

Handleiding voor installatie en onderhoud van draaideuren

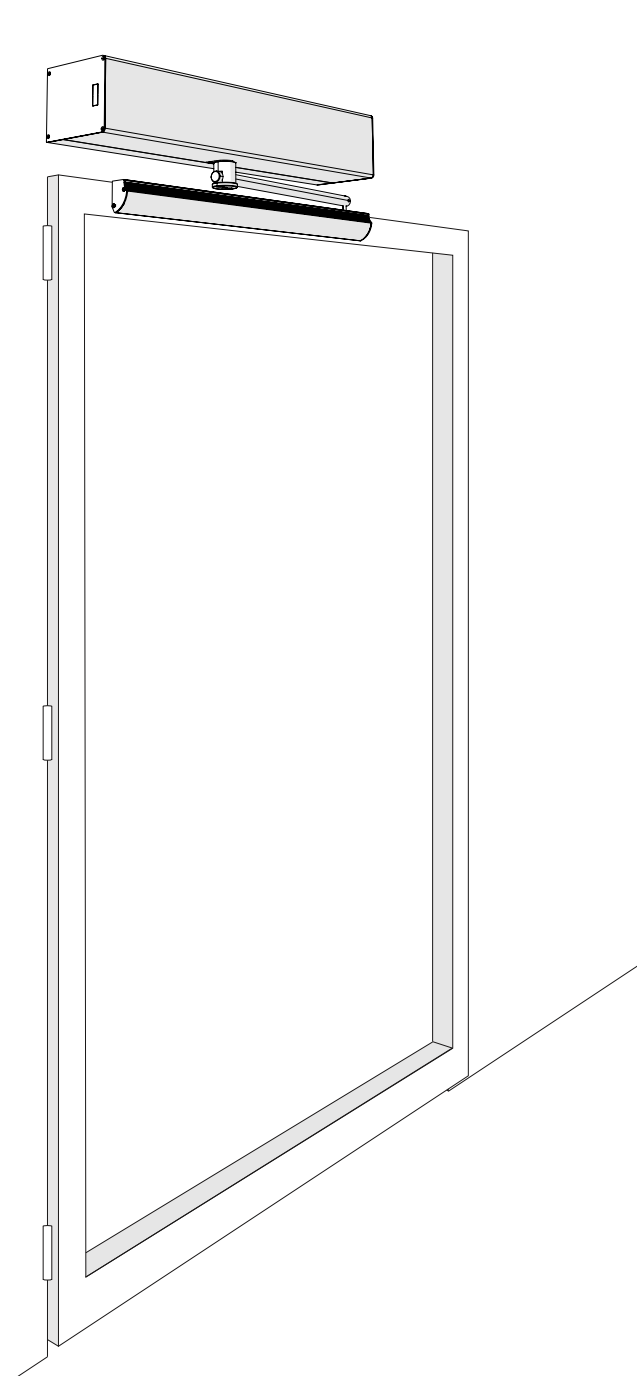

<b>1. Inleidende informatie</b> 1.1 Algemeen veiligheidsadvies 1.2 CE-markering en Europese richtlijnen	<b>pag. 3</b>
<b>2. Technische gegevens</b> 2.1 Gebruiksaanwijzingen 2.2 Identificatie van de onderdelen	<b>pag. 4</b>
<b>3. Standaard installatie</b>	<b>pag. 5</b>
<b>4. Procedure voor wandbevestiging</b>	<b>pag. 6</b>
<b>5. Installatieprocedure ARIA met naar binnen schuivende arm</b> 5.1 Bevestiging van ARIA met glijdende trekarm (01FE0056)	<b>pag. 7</b>
<b>6. Installatieprocedure ARIA met naar buiten schuivende arm</b> 6.1 Bevestiging van ARIA met glijdende duwarm (01FE0060)	<b>pag. 8</b>
<b>7. Installatieprocedure ARIA op de latei aan de scharnierzijde</b> 7.1 Bevestiging van ARIA met knikarm (01FE0057/01FE0058)	<b>pag. 9</b>
<b>8. Installatieprocedure ARIA met gelede arm voor naar buiten openende deur</b> 8.1 Bevestiging van ARIA met gelede arm (01FE0055)	<b>pag.10</b>
<b>9. Afstellingen en instellingen met veer</b> 9.1 Elektronische besturingskaart "BRAKE.S"	<b>pag.11</b>
<b>10. Elektrische aansluitingen</b> 10.1 Algemene advies voor elektrische veiligheid 10.2 Aansluiting elektrische voeding 10.3 Klemmenblokken elektronische besturing 10.4 Elektrische aansluitingen van de functiekiezer 31SR0011 - 31SR0012 10.6 Elektrische aansluitingen van openings- en veiligheidssensoren 10.7 Elektrische aansluitingen van de veiligheidssensoren (gelede arm voor naar binnen openende deur)	<b>pag. 12</b>
<b>11. Regeling Low Energy</b>	<b>pag. 16</b>
<b>12. Menu</b> 12.1 Menulijst 12.2 BASE menu 12.3 INFO menu 12.4. MEM menu 12.5 ADV menu 12.6 SEL menu	<b>pag. 17</b>
<b>13. Waarschuwingen</b> 13.1 Alarmen 13.2 Gebeurtenissen	<b>pag. 22</b>
<b>14. Instructies voor gesynchroniseerde en vergrendelde automatiseringsfuncties</b> 14.1 Inleiding 14.2 Bedrading aansluitingen 14.3 Synchronisatie van twee automatiseringen 14,4. Vergrendeling van twee automatiseringen	<b>pag. 23</b>
<b>15. Startprocedure van de automatische draaideur</b>	<b>pag. 25</b>
<b>16. Opzoeken van storingen</b>	<b>pag. 26</b>
<b>17. Plan voor gewoon onderhoud van de automatische draaideur</b>	<b>pag. 27</b>
<b>Onderhoudsregister</b>	<b>pag. 28</b>
<b>Inbouwverklaring</b>	<b>pag. 32</b>
<b>Gebruiksaanwijzingen</b>	<b>pag. 33</b>

Geachte klant, wij bedanken u voor uw voorkeur en raden u aan de volgende instructies voor het installeren en gebruiken van de automatisering zorgvuldig te lezen om optimale prestaties te bereiken. We herinneren u er ook aan dat de montage van dit product alleen door professionals mag worden uitgevoerd.

Voordat een automatische voetgangersdeur wordt gemonteerd of gestart, moet deskundig personeel ter plaatse een inspectie uitvoeren om de afmetingen van het wandcompartiment, het deurkozijn en de automatisering te nemen.

Deze inspectie dient om de risico's in te schatten en de meest geschikte oplossingen te kiezen in functie van het voetgangersverkeer (intensief, beperkt, eenrichtingsverkeer, tweerichtingsverkeer, enz.), de gebruikers (ouderen, gehandicapten, kinderen, enz.), de aanwezigheid van mogelijke gevaren of bijzondere situaties.

## 1.1 ALGEMEEN VEILIGHEIDSADVIES

Deze montage-, installatie- en onderhoudshandleiding is uitsluitend bedoeld voor professionals. Lees aandachtig de instructies voordat u het product installeert.

Een verkeerde installatie kan een gevaarbron zijn. Gooi het verpakkingsmateriaal (plastic, polystyreen, enz.) niet in het milieu en laat het niet binnen het bereik van kinderen daar dit een mogelijke gevaarbron is.

Controleer of het product intact is voordat u met de installatie begint. Installeer het product niet in een explosieve omgeving of atmosfeer: de aanwezigheid van brandbare gassen of dampen vormt een ernstig gevaar voor de veiligheid. Voordat u de automatisering installeert, zijn structurele wijzigingen vereist voor de verwezenlijking van veiligheidsafstanden en voor de bescherming of scheiding van zones waar beknelling, amputatie, meeslepen en gevaar in het algemeen kan optreden.

Controleer of de bestaande constructie voldoet aan de sterkte- en stabiliteitsvereisten. MYONE S.r.l. kan niet aansprakelijk worden gesteld indien de praktijkcodes niet worden nageleefd bij de constructie van het te motoriseren hang- en sluitwerk, noch voor eventuele vervormingen die tijdens het gebruik kunnen optreden. De veiligheidsvoorzieningen (aanwezigheidssensoren, fotocellen, enz.) moeten worden geïnstalleerd rekening houdend met: de geldende voorschriften en richtlijnen, de praktijkcodes, de installatieomgeving, de bedieningslogica van het systeem en de kracht die door de automatische voetgangersdeur wordt ontwikkeld.

Breng de tekens aan, voorzien door de huidige regelgeving, om gevaarlijke zones te identificeren.

Op elke installatie moeten de identificatiegegevens van de automatische voetgangersdeur zichtbaar zijn.

## 1.2 CE-MARKERING EN EUROPESE RICHTLIJNEN



De MYONE-automatiseringen voor draaideuren zijn ontworpen en geproduceerd in overeenstemming met de veiligheidsvereisten van de Europese norm EN 16005 en hebben een CE-markering in overeenstemming met de Richtlijn Elektromagnetische Compatibiliteit (2014/30/EU).

De MYONE-automatiseringen zijn ook voorzien van een Inbouwverklaring voor de Machinerichtlijn (2006/42/EG).

Overeenkomstig de Machinerichtlijn (2006/42/EG) heeft de installateur die een automatische voetgangersdeur verwezenlijkt dezelfde verplichtingen als de fabrikant van een machine en moet als zodanig:

- het technisch dossier voorbereiden met de documenten, vermeld in bijlage V van de machinerichtlijn; (Het technisch dossier moet minstens tien jaar worden bewaard, vanaf de bouwdatum van de automatische voetgangersdeur en ter beschikking worden gesteld van de bevoegde nationale instanties);
- de EG-conformiteitsverklaring opstellen volgens bijlage II-A van de Machinerichtlijn en deze aan de klant bezorgen;
- de CE-markering aanbrengen op de automatische voetgangersdeur in overeenstemming met punt 1.7.3 van bijlage I van de Machinerichtlijn.

De gegevens, die in deze handleiding worden vermeld, zijn met de grootst mogelijke zorg samengesteld en gecontroleerd.

MYONE S.r.l. kan echter niet verantwoordelijk worden gesteld voor eventuele fouten, weglatingen of benaderingen te wijten aan technische of grafische vereisten. MYONE S.r.l. behoudt zich het recht voor om wijzigingen aan te brengen om de producten te verbeteren. Om deze reden zijn de afbeeldingen en informatie in dit document niet bindend.

Deze editie van de handleiding annuleert en vervangt de vorige. In geval van wijzigingen wordt een nieuwe editie uitgegeven.

Door het in de technische gegevens aangegeven bedrijfstemperatuurbereik in acht te nemen, kan de in de tabel aangegeven gebruiksfrequentie worden bereikt.

De gegevens worden opgenomen onder standaard gebruiksvoorwaarden en zijn niet voor elk geval hetzelfde.

Elke automatische ingang heeft te maken met variabele elementen zoals wrijving, balancering en omgevingsfactoren die zowel de levensduur als de kwaliteit van de werking van de automatische ingang of een deel van de onderdelen aanzienlijk kunnen wijzigen.

Het is aan de installateur om veiligheidscoëfficiënten toe te passen, geschikt voor elke afzonderlijke installatie.

Technische gegevens	ARIA	ARIA S
Model	Automatische draaideur voor voetgangersdoorgang	
Voeding	full range 100-240 Vac 50/60 Hz	
Type werking	opening door motor / sluiting door motor	opening door motor / sluiting door veer
Openingstijd	3±12 s / 90°	5±15 s / 90°
Sluitingstijd	5±12 s / 90°	6±15 s / 90°
Max. koppel	45 Nm	28 Nm (opening) 18 Nm (sluiting)
Absorptie in stand-by	3 W	3 W
Maximaal stroomverbruik	70 W	
Voeding accessoires	24 Vdc 1 A max	
Bedrijfstemperatuur		
Beschermingsgraad	IP 31	
Gebruikstype en -frequentie	Continu bedrijf = 100%	
Gewicht	8,5 Kg	9,5 Kg

### 2.1 GEBRUIKSAANWIJZINGEN

- Limietafmeting
- Gebruik niet toegestaan

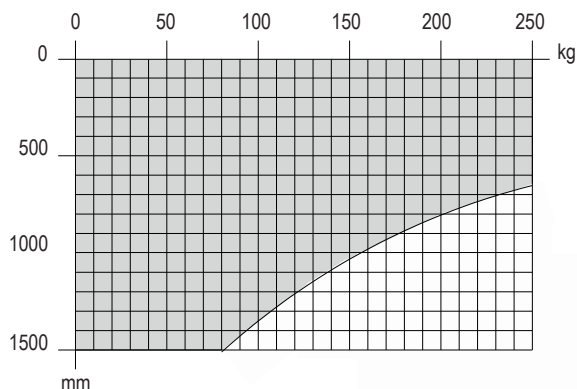

### 2.2 IDENTIFICATIE VAN DE ONDERDELEN

1. Besturingseenheid CP.ARIA
2. Reductiemotor 24Vdc met encoder
3. Veergroep (ARIA S)
4. Overbrenging
5. Voeding
6. Laterale kop
7. Aluminium frame
8. Bus voor armbevestiging
9. Behuizing van geoxideerd aluminium
10. Noodaccu KIT (OPTIE)

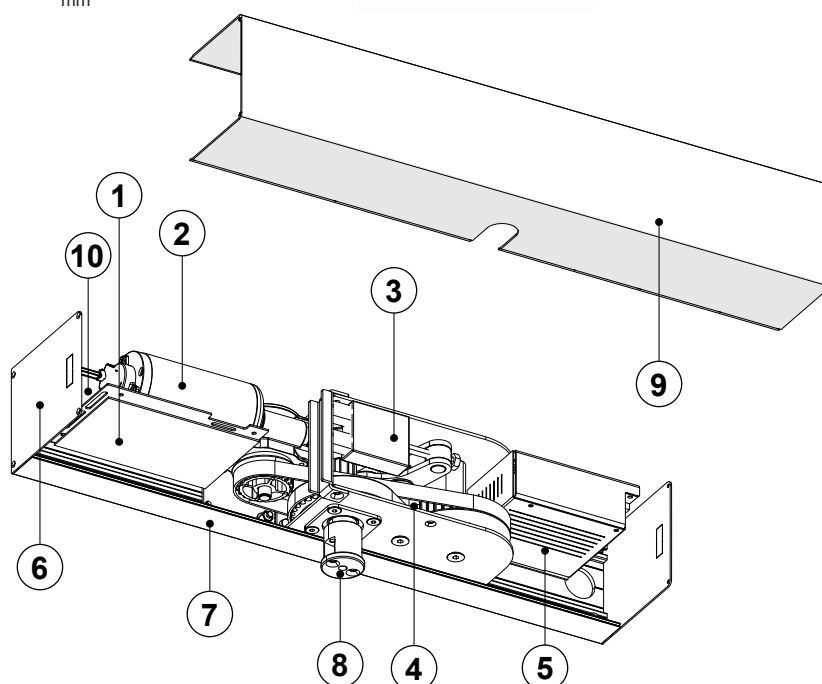

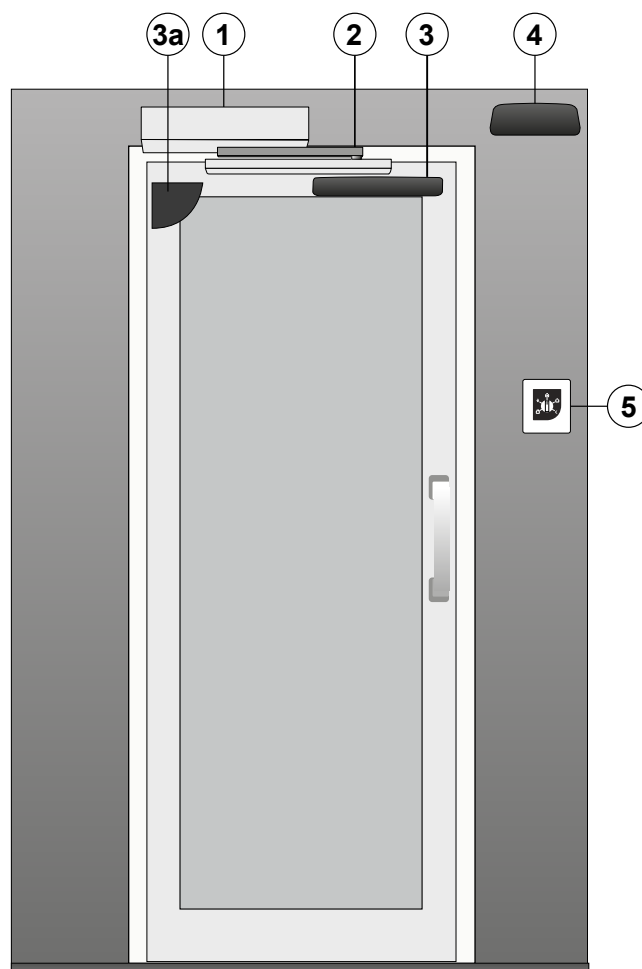

Ref.	Code	Beschrijving
1	ARIA	ARIA-automatisering voor draaideuren
	ARIA S	ARIA S-automatisering met veer voor draaideuren
2	01FE0056	Glijdende trekarm
	01FE0060	Glijdende duwarm
	01FE0057 / 01FE58	Glijdende knikarm
	01FE0055	Gelede arm
3	31RS0001	Veiligheidssensor
	31RS0002	
3a	31RS0006	Veiligheidssensor
	31RS0007	
	31RS0008	
4	31RM0002	Openingssensor
	31RM0003	
	31RM0004	
5	31SR0011	Draaischakelaar voor draaideur via externe kabel
	31SR0012	Draaischakelaar voor draaideur via externe kabel met sleutel

NB De aangegeven componenten en codes zijn de meest gebruikte in systemen voor automatische draaideuren. Het volledige assortiment apparaten en accessoires is beschikbaar op de prijslijst.

Gebruik accessoires en veiligheidsvoorzieningen die zijn goedgekeurd door MYONE S.r.l. om het systeem te verwezenlijken.

- 1 - Controleer of de muur recht en effen is.
- 2 - Boor met behulp van de meegeleverde sjabloon of let op de afmetingen zoals getoond op afb. A.
- 3 - Pluggen of schroeven aanbrengen, afhankelijk van het wandmateriaal.
- 4 - Bevestig de automatisering stevig aan de wand door de schroeven aan te draaien.

Afb.A

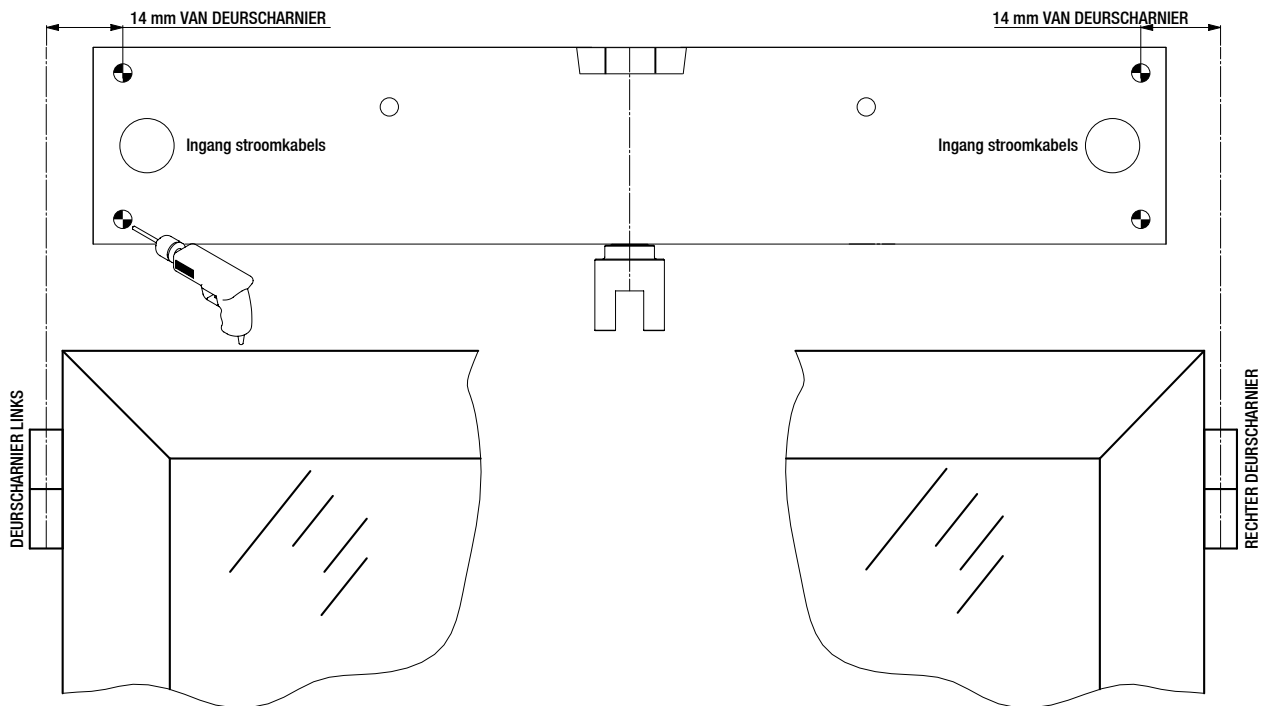

## 5.1 BEVESTIGING VAN ARIA MET GLIJDENDE TREKARM (01FE0056)

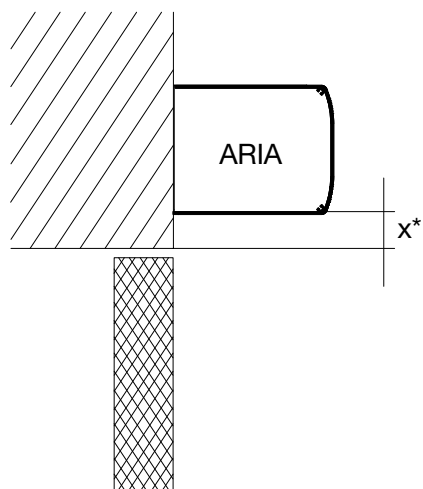

$X^* = 47\text{mm}$  (STANDARD)

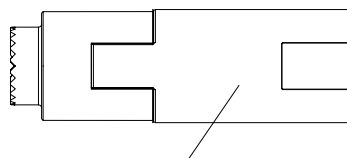

$X^* = 102\text{mm}$  (STANDARD+01FE0054)

Gebruik indien nodig verlengstuk 01FE0054 om de afstand tussen de automatisering en de geleiderail te vergroten.

Bevestig de geleiderail aan de vleugel zoals aangegeven op de afbeeldingen. Neem de aangegeven afmetingen in acht en snijd het overvallige deel van de rail af als de vleugel smal is.

Regel op de geleiderail de aanslag voor einde van de opening, zoals weergegeven op de afbeelding.

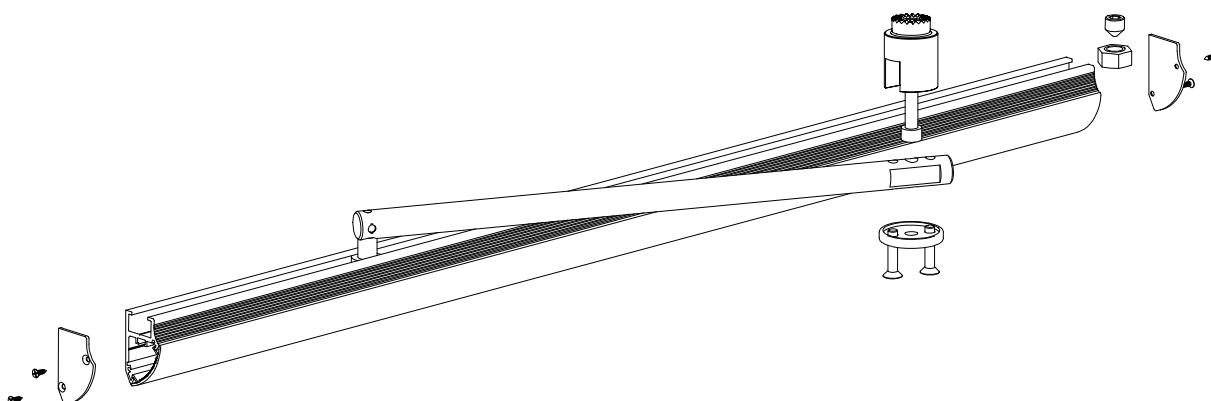
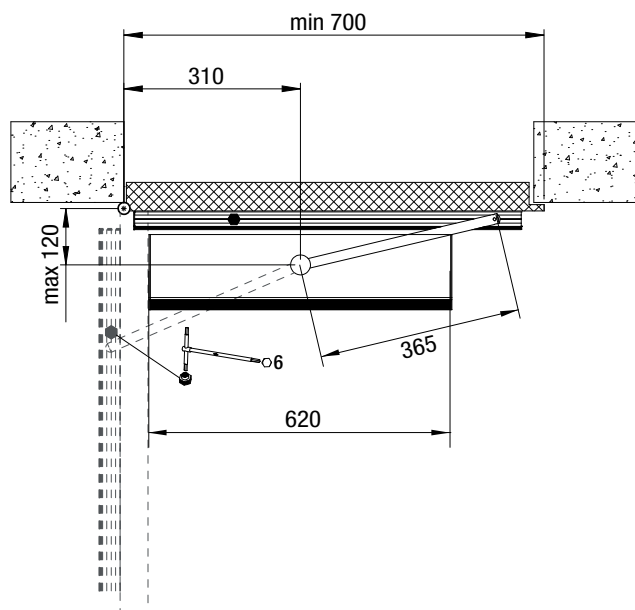
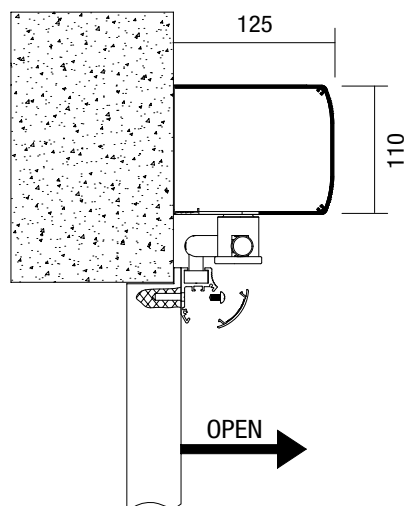

## 6.1 BEVESTIGING MET GLIJDENDE DUWARM (01FE0060)

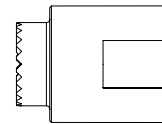
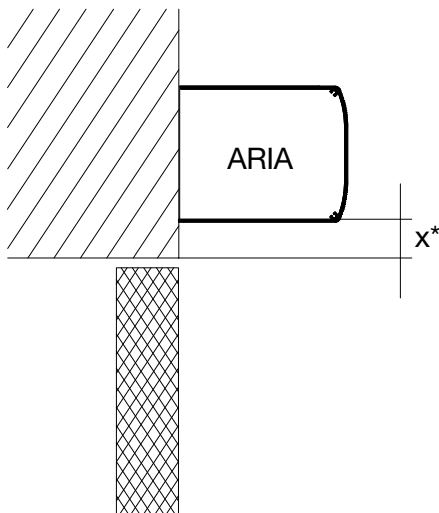

$X^* = \text{max } 13\text{mm (STANDARD)}$

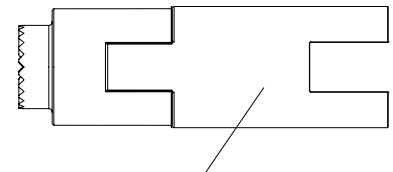

$X^* = \text{max } 68\text{mm (STANDARD+01FE0054)}$

Gebruik indien nodig verlengstuk 01FE0054 om de afstand tussen de automatisering en de geleiderail te vergroten.

Bevestig de geleiderail aan de vleugel zoals aangegeven op de afbeeldingen. Neem de aangegeven afmetingen in acht en snijd het overtollige deel van de rail af als de vleugel smal is.

Regel op de geleiderail de aanslag voor einde van de opening, zoals weergegeven op de afbeelding.

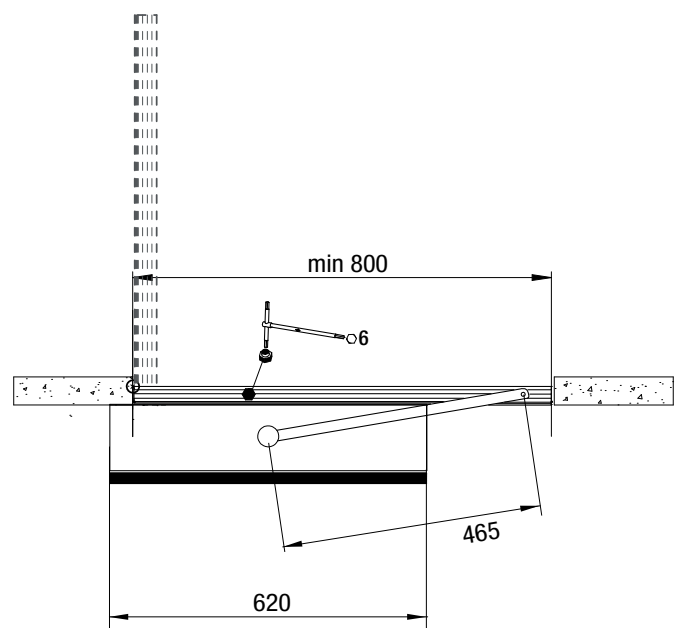
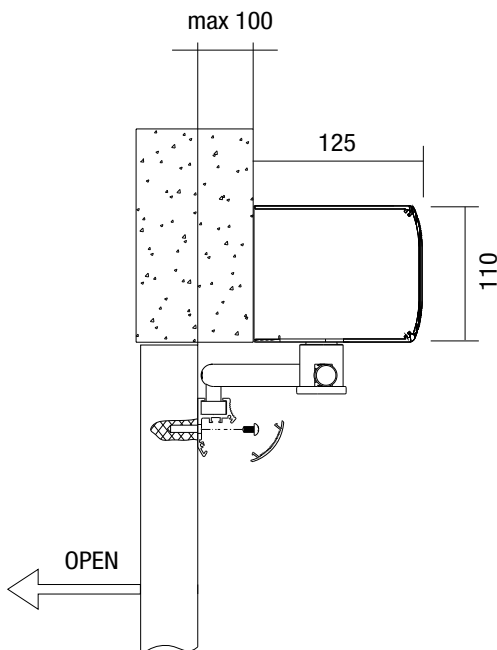

Open en sluit de deurvleugel handmatig en controleer of er geen wrijving is.

De maximale openingshoek is afhankelijk van de dikte van de wand:



## 7.1 BEVESTIGING VAN ARIA MET KNIKARM (01FE0057/01FE0058)

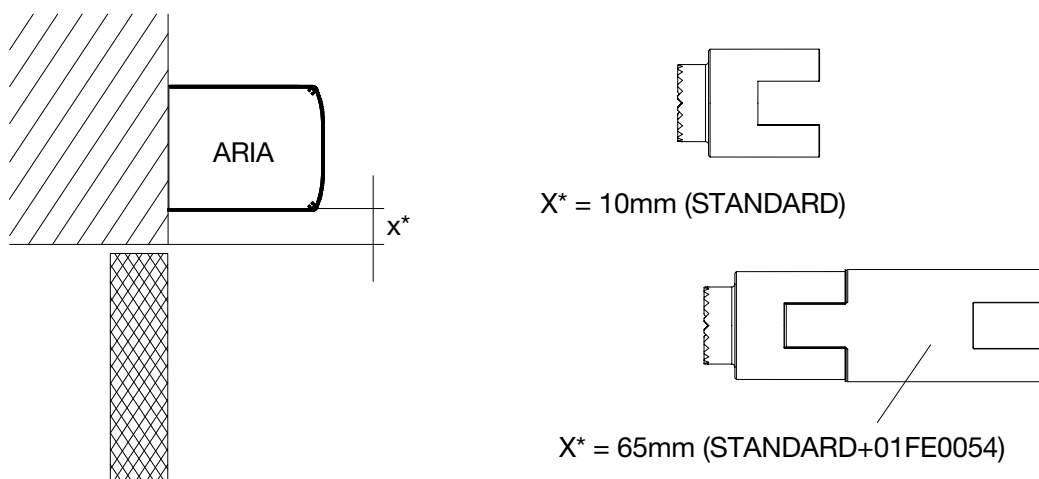

Gebruik indien nodig verlengstuk 01FE0054 om de afstand tussen de automatisering en de geleiderail te vergroten.

Bevestig de geleiderail aan de vleugel zoals aangegeven op de afbeeldingen. Neem de aangegeven afmetingen in acht en snijd het overtollige deel van de rail af als de vleugel smal is.

Regel op de geleiderail de aanslag voor einde van de opening, zoals weergegeven op de afbeelding.

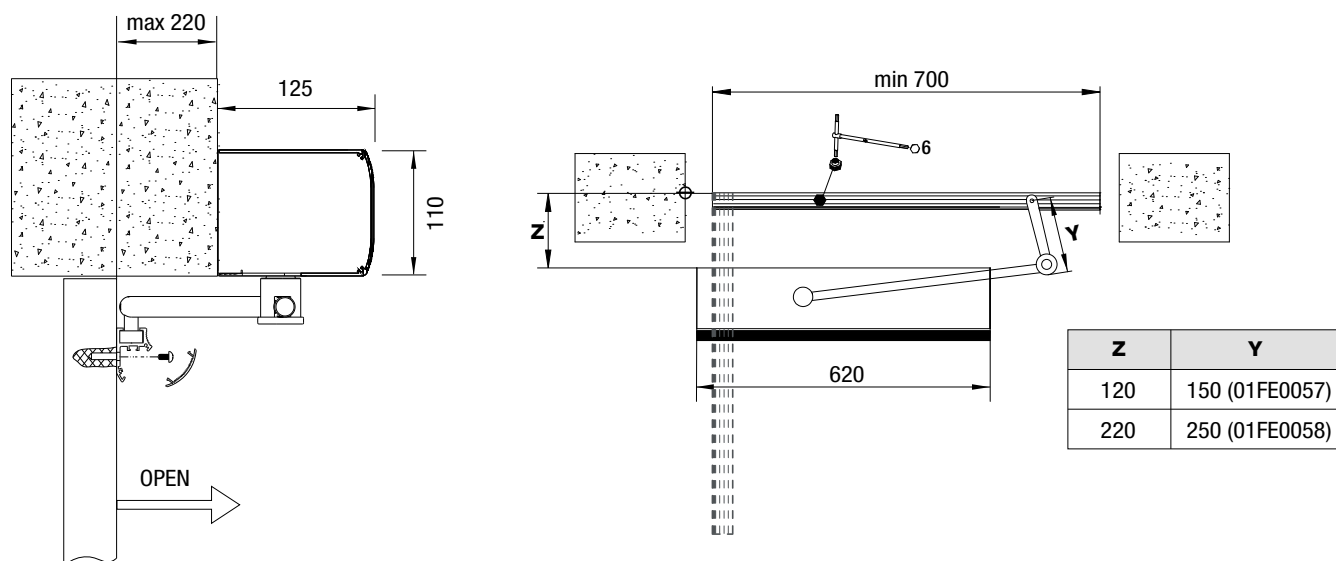

## 8.1 BEVESTIGING VAN ARIA MET GELEDE ARM (01FE0055)

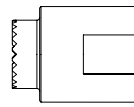
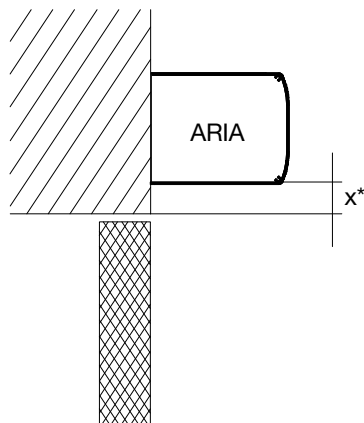

$X^* = \text{max } 13\text{mm (STANDARD)}$

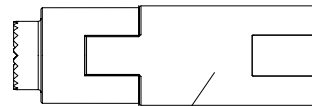

$X^* = \text{max } 68\text{mm (STANDARD+01FE0054)}$

Gebruik indien nodig verlengstuk 01FE0054 om de afstand tussen de automatisering en de geleiderail te vergroten. Doorboor de deurvleugel en bevestig de gelede arm volgens de afmetingen, aangegeven op de afbeeldingen.

**Monteer op de vloer of het plafond een mechanische deurstopper voor het openen van de deur (niet meegeleverd).**

**AANDACHT:**

Deurstops in de vloer moeten zichtbaar worden aangebracht en mogen geen struikelgevaar opleveren.

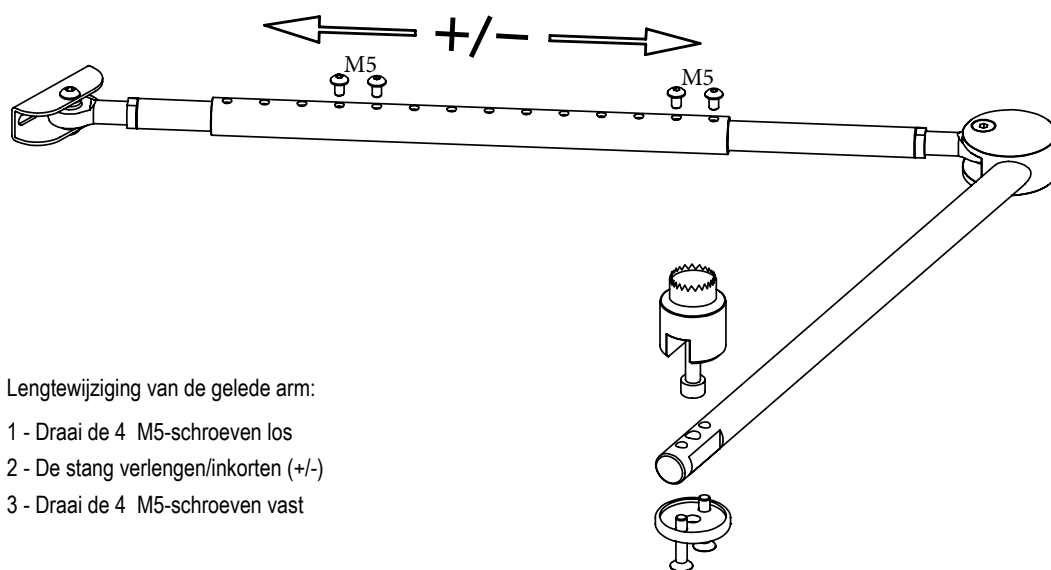
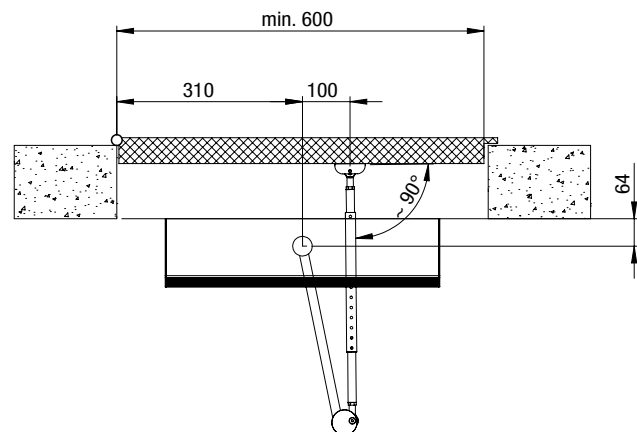

Lengte wijziging van de gelede arm:

- 1 - Draai de 4 M5-schroeven los
- 2 - De stang verlengen/inkorten (+/-)
- 3 - Draai de 4 M5-schroeven vast

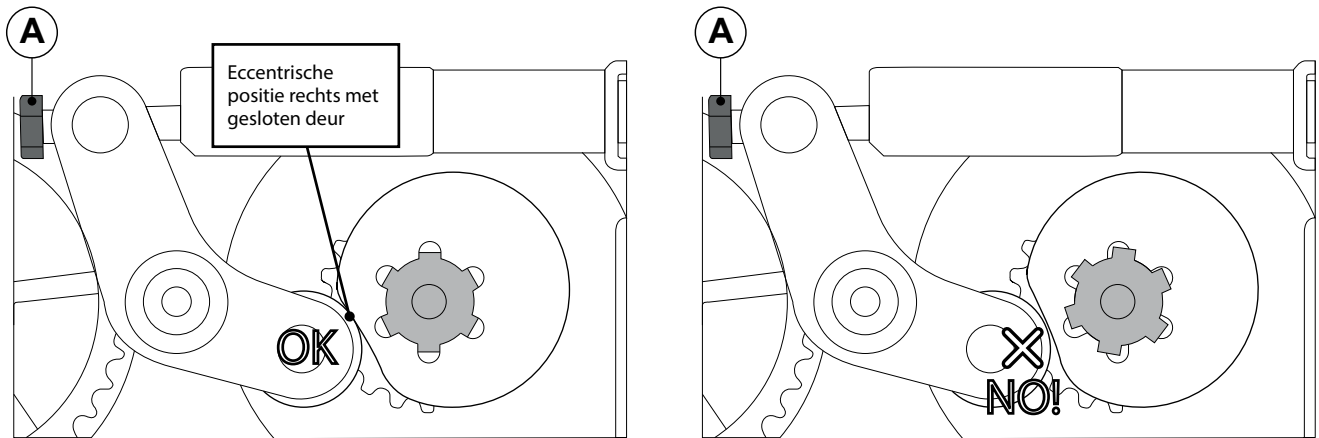

Gebruik het nokdeel dat de goede sluiting via de veer mogelijk maakt, naargelang de installatie rechts of links.  
 Stel de veerkracht voor het sluiten in via de moer A en stel de gewenste voorspanning voor het sluiten in door de positie van de arm aan te passen.

De regelingen en tests van de elektronische kaart BRAKE S moeten worden uitgevoerd voordat het systeem wordt gestart.  
 Beweeg de deur handmatig om te controleren of de opening vloeiend en de sluiting vertraagd geschiedt.  
 De elektronische kaart BRAKE S is ontworpen om een langzame sluiting van niet-aangedreven automatiseringen mogelijk te maken (bv. zonder netvoeding).  
 NB De voorbelasting van de veren geeft een lichte druk op de deur, ook na volledige sluiting.

9.1 ELEKTRONISCHE BESTURINGSKAART "BRAKE.S"

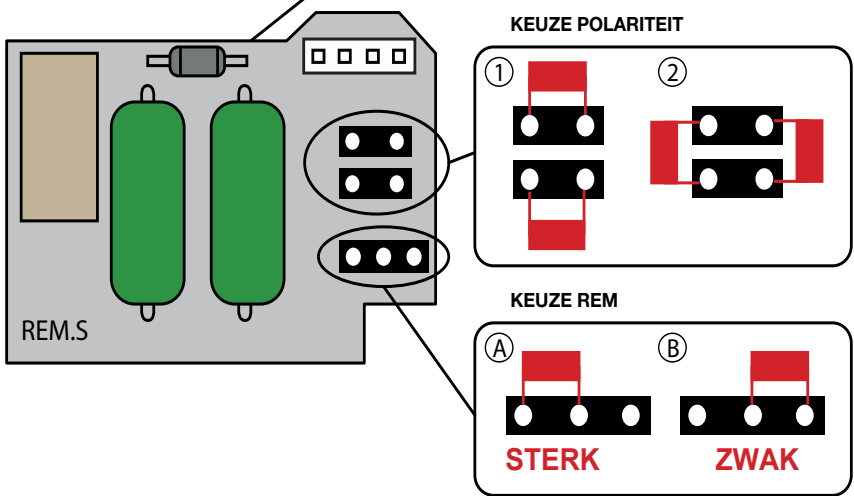
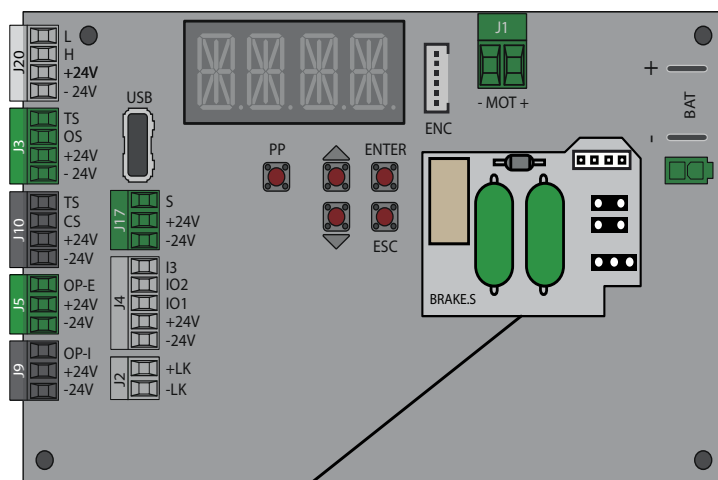

1	JUMPER IN POSITIE GLIJDENDE TREKARM OF KNIKARM (COD. 01FE0056/01FE0057/01FE0058) OPENING RECHTS JUMPER IN POSITIE GELEDE ARM OF GLIJDENDE DUWARM (COD. 01FE0055/01FE0060) OPENING LINKS
2	JUMPER IN POSITIE GLIJDENDE TREKARM OF KNIKARM (COD. 01FE0056/01FE0057/01FE0058) OPENING LINKS JUMPER IN POSITIE GELEDE ARM OF GLIJDENDE DUWARM (COD. 01FE0055/01FE0060) OPENING RECHTS
A	JUMPER GEPLAATST VOOR MAXIMALE REMMING BIJ HET SLUITEN
B	JUMPER GEPLAATST VOOR MINIMALE REMMING BIJ HET SLUITEN

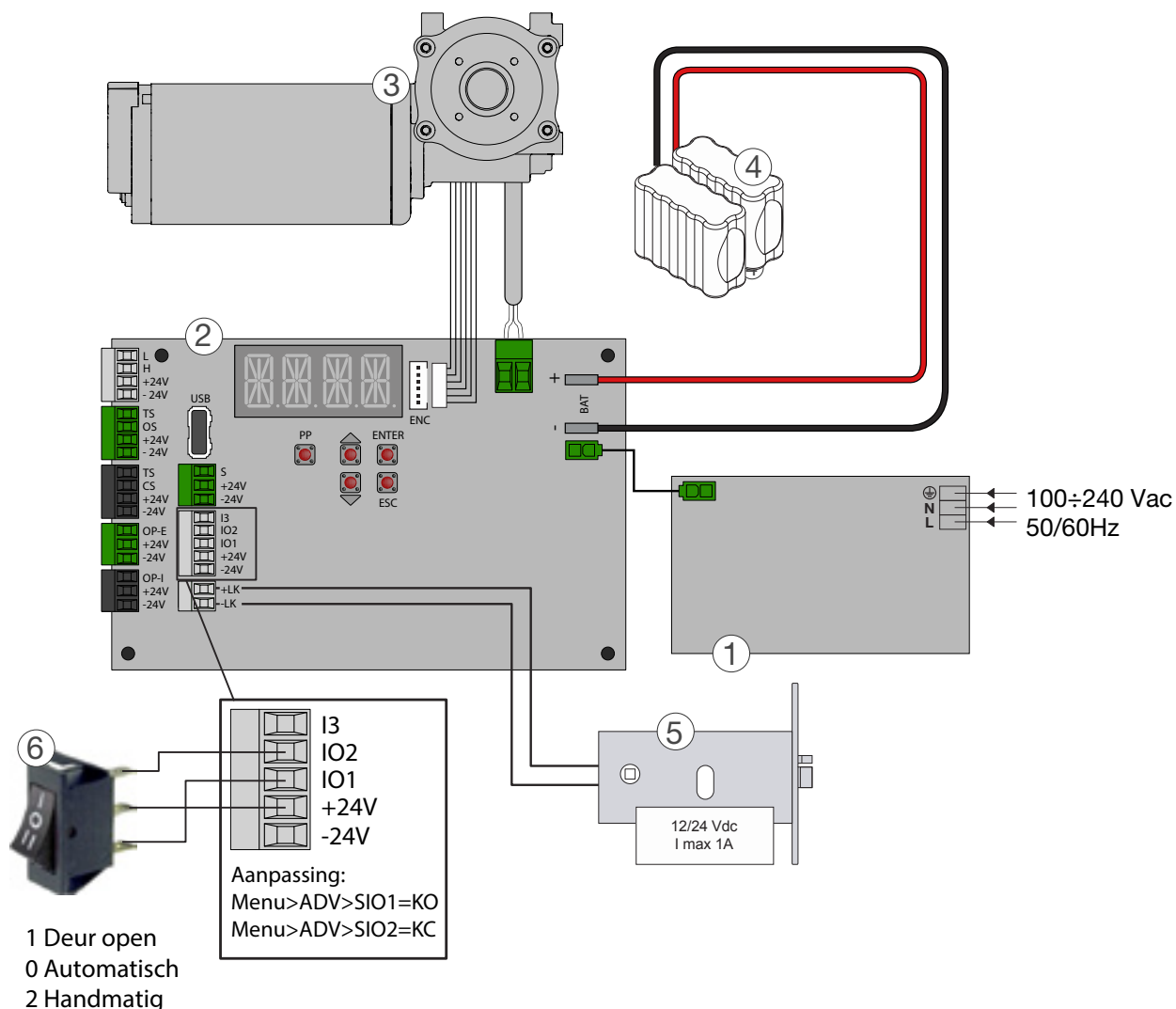

Ref.	Klemmen	Beschrijving
1	PWR	Netvoedingskaart
2		CP.ARIA Elektronische besturing
3	MOT	Gelijkstroom reductiemotor
	ENC	Hoeksensor
4	BAT	KIT 99BA0004 (optie)
5	LK	Elektrisch slot
6		31B0001 keuzeschakelaar bedrijfsmodus

## 10.1 ALGEMEEN ADVIES ELEKTRISCHE VEILIGHEID

De installatie, elektrische aansluitingen en afstellingen moeten worden uitgevoerd in overeenstemming met de praktijkcodes en huidige voorschriften.

Voordat u de voeding aansluit, moet u controleren of de gegevens op de typeplaat overeenstemmen met die van het stroomnet. Op het stroomnet moet een meerpolaire schakelaar/scheider worden voorzien met een openingsafstand van de contacten gelijk aan of groter dan 3 mm. Deze schakelaar moet worden beschermd tegen ongeautoriseerde inschakeling.

Controleer of er stroomopwaarts van het elektrisch systeem een geschikte aardlekschakelaar en overstroombeveiliging aanwezig is.

Sluit de automatisering aan op een efficiënt aardingssysteem, uitgevoerd volgens de huidige veiligheidsnormen.

Sluit de voeding tijdens de installatie, het onderhoud en de reparatie af voordat u de omkasting opent om bij de elektrische onderdelen te komen.

Om op de elektronische onderdelen te werken, zijn antistatische aardschakelaars vereist.

MYONE S.r.l. wijst elke verantwoordelijkheid af voor de veiligheid en correcte werking indien incompatibele componenten worden geïnstalleerd.

Voor reparatie of vervanging van producten mogen alleen originele reserveonderdelen worden gebruikt.

De gegevens van de typeplaat bevinden zich op de label, gepositioneerd op de kop.

## 10.2 AANSLUITING ELEKTRISCHE VOEDING

Aansluiting op het stroomnet kan als volgt met een geschikte stroomkabel (niet door ons geleverd):

a. Doorvoer vanaf de basis van de automatisering met behulp van de daarvoor bestemde sleuven, wanneer een kabelkanaal is voorbereid (onafhankelijk en gescheiden van de aansluitingen op de regel- en veiligheidsapparatuur)

NB Zorg ervoor dat er geen scherpe randen zijn die de voedingskabel kunnen beschadigen.

b. Door de automatiseringskop, als de stroomkabel zich buiten de bevestigingswand van de automatisering bevindt, door de kop te boren en een kabelpers te gebruiken (niet door ons geleverd). Sluit de kabel aan op een aftakdoos of op het stopcontact via een elektrische stekker (niet meegeleverd).

## 10.3 KLEMMENBLOKKEN ELEKTRONISCHE BESTURING

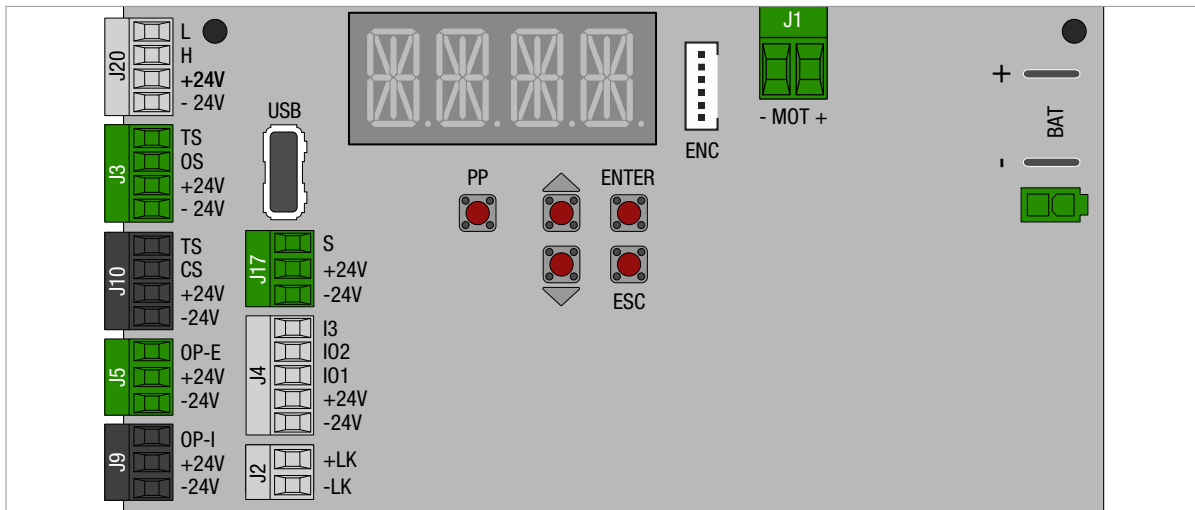

Verwijder bij het aansluiten van de veiligheidsvoorzieningen de draadbruggen van de overeenstemmende klemmen.

Klemmen J20 (grijs)	Beschrijving
L / H / +24V / -24 V	Aansluiting van BUS op functiekeuzeschakelaar/elektronische functieprogrammeur en/of voor deursynchronisatie/-vergrendeling.

Klem J3 (groen)	Beschrijving
TS	Testuitgang: Sluit de veiligheidsvoorzieningen aan op test (in overeenstemming met de EN 16005-norm), zoals aangegeven in de volgende hoofdstukken. NB Sluit bij apparaten zonder test het Normaal gesloten contact aan op de TS/OS-klemmen.
+24V / OS	N.C. veiligheidscontact bij opening. Wanneer de deur opengaat, veroorzaakt het openen van het contact het stoppen van de deur in de laatste 0÷50° (de veiligheidsfunctie van de OS klem kan worden gewijzigd via het menu met geavanceerde parameters). NB Sluit de veiligheidsinrichtingen met test aan (zie TS-klem) en verwijder de TS/OS-brug.
+24V / -24V	24 Vdc-uitgang voor voeding van externe accessoires. De maximale opname van 1 A komt overeen met de som van alle klemmen (+/- 24 V).

Klem J10 (zwart)	Beschrijving
TS	Testuitgang. Sluit de veiligheidsvoorzieningen aan op test (in overeenstemming met de EN 16005-norm), zoals aangegeven in de volgende hoofdstukken. NB Sluit bij apparaten zonder test het Normaal gesloten contact aan op de TS/CS-klemmen.
+24V / CS	N.C. veiligheidscontact bij sluiten (aanzicht linkerzijde van automatisering). Wanneer de deur sluit, veroorzaakt het openen van het contact het omkeren van de deur in de laatste 500 mm (de veiligheidsfunctie van de CS klem kan worden gewijzigd via het menu met geavanceerde parameters). NB Sluit de veiligheidsvoorzieningen met test aan (zie TS-klem) en verwijder de TS/CS-brug.
+24V / -24V	24 Vdc-uitgang voor voeding van externe accessoires. De maximale opname van 1 A komt overeen met de som van alle klemmen (+/- 24 V).

Klem J5 (grijs)	Beschrijving
+24V / OP-E	N.O. openingscontact zijde B (aanzicht buitenzijde automatisering).
+24V / -24V	24 Vdc-uitgang voor voeding van externe accessoires. De maximale opname van 1 A komt overeen met de som van alle klemmen (+/- 24 V).

Klem J9 (zwart)	Beschrijving
+24V / OP-I	Normaal gesloten veiligheidscontact in opening zijde A (binnenkant aanzicht automatisering).
+24V / -24V	24 Vdc-uitgang voor voeding van externe accessoires. De maximale opname van 1 A komt overeen met de som van alle klemmen (+/- 24 V).

Klemmen J17 (groen)	Beschrijving
<b>S</b>	Signaal draaischakelaar 31SR0011 / 31SR0012
<b>+24V / -24V</b>	Voeding draaischakelaar. De maximale opname van 1 A komt overeen met de som van alle klemmen (+/- 24 V).
Klemmen J4 (grijs)	Beschrijving
<b>I3</b>	Ingangsklem voor algemeen gebruik. Via het menu ADV > S13 is het mogelijk om een specifieke functie aan klem I3 te koppelen.
<b>IO2</b>	Klem voor ingang/uitgang voor algemeen gebruik. Via het menu ADV> SIO2 is het mogelijk om met klem IO2 een specifieke functie te associëren.
<b>IO1</b>	Klem voor ingang/uitgang voor algemeen gebruik. Via het menu ADV> SIO1 is het mogelijk om met klem IO1 een specifieke functie te associëren.
<b>+24V / -24V</b>	24 Vdc-uitgang voor voeding van externe accessoires. De maximale opname van 1 A komt overeen met de som van alle klemmen (+/- 24V).
Klemmen J2 (grijs)	Beschrijving
<b>LK</b>	Uitgang voor activering elektrisch slot ( functie kan worden ingesteld via het menu met geavanceerde parameters)
Klemmen	Beschrijving
<b>ENC</b>	Snelkoppeling voor het aansluiten van de hoeksensor (encoder)
Klemmen J1 (groen)	Beschrijving
<b>MOT</b>	Connector voor de motoraansluiting
Connector	Beschrijving
<b>USB</b>	USB-poort. Hiermee kan de configuratie van de besturingseenheid worden opgeslagen en geladen, kunnen alarmen worden opgeslagen en kan de software worden bijgewerkt

#### 10.4 ELEKTRISCHE AANSLUITINGEN VAN DE FUNCTIEKIEZER 31SR0011 - 31SR0012

Verbind de klemmen (+24V, -24V, S) van de functieschakelaar met een niet meegeleverde kabel met de klemmen (+24V, -24V, S) van de elektronische besturing.

NB Gebruik voor een lengte van meer dan 10 meter een kabel met 2 getwiste paren.

Symbol	Beschrijving	
	DEUR OPEN. De deur gaat open en blijft open.	
	Bij twee gesynchroniseerde deurvleugels opent zich alleen de hoofdvleugel	
	BIDIRECTIONELE TOTALE OPENING Maakt bidirectionele deurbediening mogelijk.	
	UNIDIRECTIONELE TOTALE OPENING Maakt de unidirectionele deurbediening mogelijk aan de binnen-/buitenzijde.	
	NACHTSLUITING De deur sluit en blijft vergrendeld (als het vergrendelingsmechanisme aanwezig is) waardoor de radars worden uitgeschakeld.	

10.5 ELEKTRISCHE AANSLUITINGEN VAN OPENINGS- EN VEILIGHEIDSSENSOREN

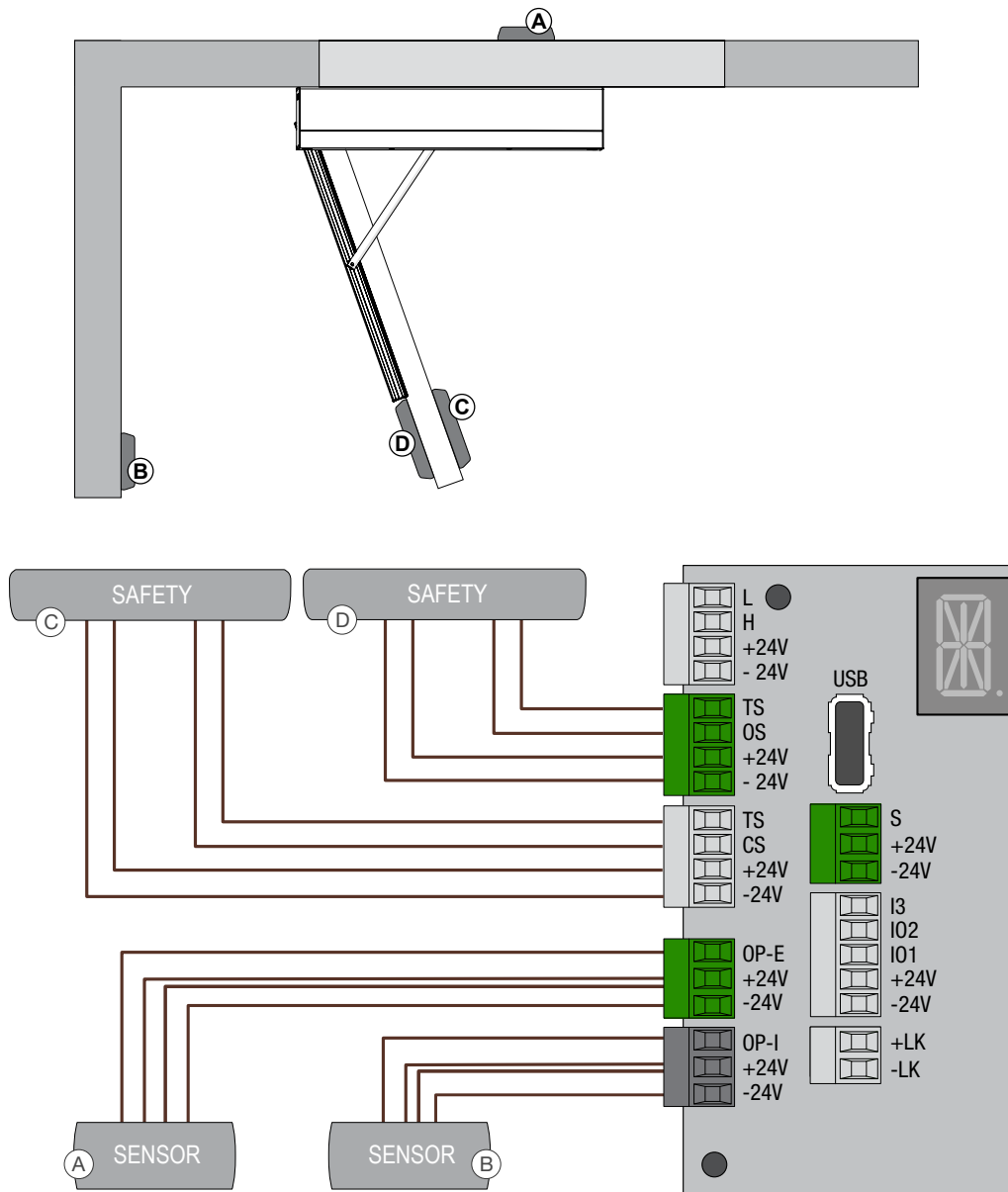

Klemmen	(A) (B) Externe/ Interne openingssensor		
	31RM0002 (ArtMotion 2)	31RM0003 (Mercur 2)	31RM0004 (Eagle Artek)
OP-E / OP-I	Geel	4-Blauw	Geel
+24	Bruin+Groen	1-Wit + 3-Bruin	Rood+Geel
-24	Wit	2-Zwart	Zwart

Klemmen	(C) Veiligheidssensor			Opmerkingen
	31RS0001/2 (Uniscan)	31RS0006/7 (FlatScan SW) Dip1=OFF	31RS0008 (FlatScan SW) Dip1=OFF	
TS	6	Rood	Rood	
CS	5	Grijs	Grijs	Verwijder de draadbrug
+24V	2 + 3	Groen+Roos	Groen+Roos	

-24V	1	Bruin+Blauw	Bruin+Blauw	
-	-	-	Master-slave-kabel	Sensoren verbonden via bus

Klemmen	(D) Veiligheidssensor			Opmerkingen
	31RS0001/2 (Uniscan)	31RS0006/7 (FlatScan SW) Dip1=OFF	31RS0008 (FlatScan SW) Dip1=OFF	
TS	6	Rood		
OS	5	Wit	Wit	Verwijder de draadbrug
+24V	2 + 3	Groen+Geel	Geel	
-24V	1	Bruin+Blauw		
-	-	-	Master-slave-kabel	Sensoren verbonden via bus

Raadpleeg de installatiehandleiding van de sensor voor meer informatie.

## 11 Regeling Low Energy

Doe het volgende voor Low Energy instellingen:

- Regel de PUSH-kracht  $\leq 5$ ;
- Regel de openingsnelheid VOP zodat de deur opengaat (van 0° naar 80°) binnen de tijden aangegeven in de tabel;
- Regel de sluitingsnelheid VCL zodat de deur sluit (van 90° naar 10°) binnen de tijden aangegeven in de tabel.

OPENING / OPENING

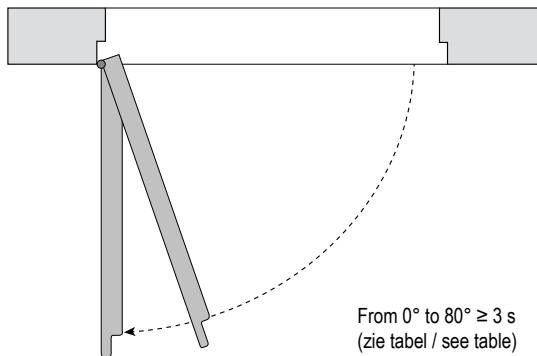

SLUITING / CLOSING

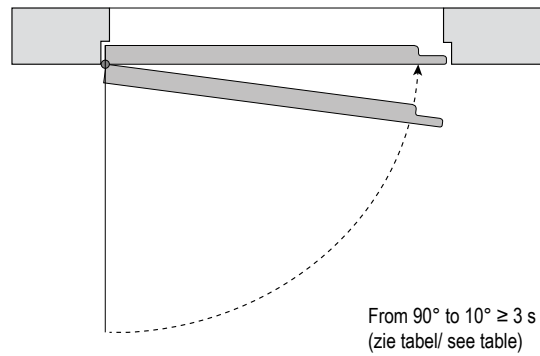

De tabel toont de minimale openings-/sluitingstijd (in seconden)

Breedte van de deur- vleugel	Deurgewicht				
	50 kg	60 kg	70 kg	80 kg	90 kg
0,75 m	3,0 s	3,0 s	3,0 s	3,0 s	3,5 s
0,85 m	3,0 s	3,0 s	3,5 s	3,5 s	4,0 s
1,00 m	3,5 s	3,5 s	4,0 s	4,0 s	4,5 s
1,20 m	4,0 s	4,5 s	4,5 s	5,0 s	5,5 s



De besturingseenheid CP.ARIA heeft 5 drukknoppen en 4 alfanumerieke displays om alle vereiste regelingen in te stellen.  
De werking van de 4 toetsen is aangegeven in de tabel

Drukknoppen	Beschrijving
PP	OPEN-drukknop. Voert een OPEN-commando uit dat overeenkomt met een prioriteitsopening.
ENTER	Selectieknop, bij elke druk wordt de geselecteerde parameter geopend. Opslagknop, door hem 1 seconde ingedrukt te houden wordt de opslag "SAVE" van de geselecteerde waarde uitgevoerd.
ESC	Exit-knop, bij elke druk op de knop wordt de geselecteerde parameter of het menu afgesloten.
↑	Scrolltoets, bij elke druk op de toets selecteert u een menuoptie of verhoogt u de waarde van het geselecteerde element.
↓	Scrolltoets, bij elke druk selecteert u een menuoptie of vermindert u de waarde van het geselecteerde element.

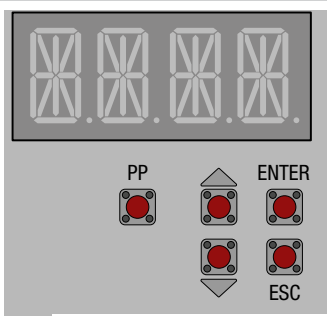

### 12.1 MENULIJST

- **BASE**    basisparameter                      druk op ENTER om het BASISMENU te openen
  - **INFO**    kaartinformatie
  - **MEM**    geheugenbeheer
  - **ADV**    geavanceerde parameters
  - **SEL**    selector
- }    druk op ↑ of ↓ om naar de volgende menu's te gaani

### 12.2 BASE MENU

ID	Beschrijving	Waarden	Opmerkingen
<b>OPEN</b>	Selectie openingsrichting	-> -<	Opening naar rechts Opening naar links
<b>VOP</b>	Openingsnelheid	15 - 70	%s
<b>VCL</b>	Sluitingsnelheid	15 - 70	%s
<b>TAC</b>	Automatische sluitingstijd	NO 1 - 30	NO = automatische sluiting gedeactiveerd [s]
<b>PUSH</b>	Duwkracht van de automatisering	1 - 10	1 = min, 10 = max
<b>BTMD</b>	Batterijmodus	NO CONT EMER	Batterij niet beschouwd Werking in continuïteit Opent bij nood
<b>DOOR</b>	Deurtype	STD	standaard deur
		SPRN	deur met veer (ARIA S)
<b>ARM</b>	Arms type	PUSH PULL	Gelede arm Schuifarm
<b>LEAF</b>	Gewicht deurvleugel	MIN MAX	Lichte deurvleugel Deurvleugel met gem. gewicht / zwaar
<b>RAMP</b>	Acceleratietijd	100 - 2000	100 = Max. acceleratie [ms]

### 12.3 INFOMENU

ID	Beschrijving	Waarden	Opmerkingen
<b>VER</b>	Fw-versie	XXXX	XXXX = firmware-versie
<b>CYCL</b>	Aantal uitgevoerde manoeuvres	0 - 9999	Aantal uitgevoerde manoeuvres in duizenden: 1 = 1000 manoeuvre
<b>SERV</b>	Instelling onderhoudsmelding	NO 1 - 9999	NO = melding gedeactiveerd Aantal manoeuvres (in duizendtallen) waarna de onderhoudswaarschuwing moet worden gesignaleerd op het display van de regeleenheid of door instelling van de SIO1/SIO2-signalering
<b>LOGBOEK</b>	Opslag van logboek van kaart	NO/YES *(NOMS)	USB-stick invoeren. Selecteer YES en druk op ENTER tot SAVE verschijnt. Het logbestand (tekstbestand) wordt opgeslagen in MYONEDS/SWING/LOG/ *Als NOMS verschijnt, is de USB-stick niet gedetecteerd of afwezig
<b>WARN</b>	Lijst met de laatste 10 waarschuwingen		De waarschuwingen zijn in volgorde, van de recentste naar de oudste (0.xxx ... 9.yyy)

## 12.4 MEM MENU

ID	Beschrijving	Waarden	Opmerkingen
<b>FSET</b>	Terug naar fabrieksinstellingen	NO/YES	Selecteer YES en druk op ENTER, na 2 seconden verschijnen de woorden 'FSET' weer om de handeling te bevestigen. Het herstellen van de fabrieksinstellingen veroorzaakt een automatische reset van de kaart, die bij de volgende beweging een verwerving zal uitvoeren
<b>FW</b>	Fw-update op kaart	Namen update-bestanden *(NOMS)	USB-stick invoeren. Selecteer uit de beschikbare firmware-versies de versie die u wilt bijwerken. Updatebestanden moeten in het pad MYONEDS/SWING/FW/ worden geplaatst *Als NOMS verschijnt, is de USB-stick niet gedetecteerd of afwezig
<b>SIN</b>	Upload instellingen van USB	NO/YES *(NOMS)	USB-stick invoeren. Kies YES en houd ENTER ingedrukt totdat SAVE verschijnt. *Als NOMS verschijnt, is de USB-stick niet gedetecteerd of afwezig
<b>SOUT</b>	Opslag van instellingen op USB-stick	NO/YES *(NOMS)	USB-stick invoeren. Kies YES en houd ENTER ingedrukt totdat SAVE verschijnt. *Als NOMS verschijnt, is de USB-stick niet gedetecteerd of afwezig

## 12.5 MENU ADV (geavanceerd)

ID	Beschrijving	Waarden	Opmerkingen
<b>SCEX</b>	Ruimte voor uitsluiting beveiligingen in sluiten	0 10 - 50	Beveiliging NIET uitgesloten Bereik in graden waarbinnen de beveiliging wordt uitgesloten (hoek gemeten t.o.v. de sluitingsaanslag)
<b>SOEX</b>	Ruimte voor uitsluiting beveiligingen in openen	0 10 - 50	Beveiliging NIET uitgesloten Bereik in graden waarbinnen de beveiliging wordt uitgesloten (hoek gemeten t.o.v. de openingsaanslag)
<b>SSOP</b>	Gedrag bij activering van beveiliging openen	CLOS	Bij activering van de beveiliging openen, stopt de deur en sluit zich als de automatische sluitingstijd is vervallen, ook met actieve beveiliging.
		OPEN	Bij activering van de beveiliging openen, stopt de deur en bij de deactivering van de beveiliging gaat ze weer open. Terwijl de beveiliging actief is, blijft de deur stilliggen.
<b>ELLK</b>	Bedrijfsmodus elektrisch slot	NO	Elektrisch slot niet aanwezig
		LOCK	Standaard elektrisch slot, anti-inbraak
		SAFE	Elektrisch paniekslot
<b>LKPW</b>	Voedingsspanning elektrisch slot	12	12Vdc
		24	24Vdc
<b>TALK</b>	Vervroegingstijd activering elektrisch slot	0,5s - 5s	Te gebruiken als het elektrische slot enige tijd nodig heeft om zich te ontgrendelen en de beweging van de deurvleugel toe te staan.
<b>TRLK</b>	Activeringstijd elektrisch slot	0,5s - 5s	Voedingstijd elektrisch slot
<b>LKSH</b>	Druk om het elektrisch slot te koppelen tijdens het sluiten	NO	Geen koppelingsdruk
		MAX	3 toegepaste duwkrachtniveaus
		MIN	
<b>PIPP</b>	Activering controle aanslag opent	NO/YES	YES = Controle geactiveerd, bij elke opening wordt de openingspositie gecontroleerd door op de mechanische aanslag te drukken
<b>PUCL</b>	Duwkracht met gesloten deur	NO	Geen kracht
		MAX	3 toegepaste duwkrachtniveaus
		MED	
		MIN	

<b>HOLD</b>	Houdkracht deur open	NO	Geen duwkracht
		MAX MED MIN	3 niveaus van maximale kracht, toepasbaar om de deur open te houden
<b>TS</b>	Activering veiligheidssensortest	NO/YES	YES= Test sensoren geactiveerd
<b>PUGO</b>	Push and Go	NO/YES	YES= De handmatige verplaatsing van de deuvleugel vanuit gesloten deur veroorzaakt de opening
<b>MAN</b>	Handmatige beweging	NO/YES	YES= De deur kan met de hand worden geopend en zal zich daarna automatisch sluiten (ARIA S)
<b>MOT</b>	Configuratie motor gedeactiveerd	OC	Open wikkelingen - Handmatig openen met weinig wrijving
		SC	Motorwikkelingen kortgesloten Handmatig openen van de deur met grotere weerstand
<b>SIO1</b>	Instelling Ingang/Uitgang IO1	NO	Gedeactiveerd
		INKE	Contactuitsluiting interlock-functie
		KOPT	Key Open gedeeltelijk. Commando opent gedeeltelijke prioriteit
		WARN	Signalering alarmstaat
		SERV	Signalering van het bereik van het aantal manoeuvres voor het onderhoud
		SIGN	Signalering. Kies het type signalering door gebruik van de parameter SIGN
		BELL	Activering van de zoemer voor Ingang / Doorgang deur
		RSET	Contact voor reset automatisering
		EMER	Contact noodopening (NC)
		SAM	Selectie bedrijfsmodus van het SIO1-signaalniveau
		STEP	Stapsgewijze opening (puls opent/puls sluit). Tijdens de stapsgewijze opening is de automatische sluiting uitgeschakeld.
		KO	Contact Key Open (commando prioritaire opening)
		VOPN	Contact virtuele opening
KC	Contact Key Close (commando prioritaire sluiting)		
<b>SIO2</b>	Instelling Ingang/uitgang SIO2	NO	Gedeactiveerd
		INKE	Contactuitsluiting interlock-functie
		KOPT	Key Open gedeeltelijk. Commando opent gedeeltelijke prioriteit
		WARN	Signalering alarmstaat
		SERV	Signalering van het bereik van het aantal manoeuvres voor het onderhoud
		SIGN	Signalering. Kies het type signalering door gebruik van de parameter SIGN
		BELL	Activering van de zoemer voor Ingang / Doorgang deur
		RSET	Contact voor reset automatisering
		EMER	Contact noodopening (NC)
		SAM	Selectie bedrijfsmodus van het SIO1-signaalniveau
		STEP	Stapsgewijze opening (puls opent/puls sluit). Tijdens de stapsgewijze opening is de automatische sluiting uitgeschakeld.
		KO	Contact Key Open (commando prioritaire opening)
		VOPN	Contact virtuele opening
KC	Contact Key Close (commando prioritaire sluiting)		
<b>SI3</b>	Instelling Ingang SI3	Zelfde ingangsfuncties als SIO1	Zie SIO1 beperkt tot de ingangsfuncties: RSET, EMER, KO, VOPN, KC, STEP, SAM, INKE, KOPT
<b>SIGN</b>	Signaleringen Activering van het uitgangcontact SIO1/SIO2 (SIO1/SIO2 ingesteld op SIGN)	CLOS	Signalering deur gesloten
		INK	Signaal gesloten deur door vergrendeling (interlock)
		LAMP	Knipperlicht/licht (deur in beweging)
		AIR	Luchtgordijn
		OPEN	Signalering deur open

<b>TAKO</b>	Automatische sluitingstijd bij activering van de ingang Key Open (KO)	NO	Sluitingstijd gelijk aan TAC (automatische sluitingstijd)
		1 - 30	Gedifferentieerde automatische sluitingstijd [s]
<b>SYNC</b>	Gesynchroniseerde deuren. Synchronisatie van maximaal 2 automatiseringen via de busverbinding	NO	Geen synchronisatie actief
		SLV2	Slave van synchronisatie groep 2
		MST2	Master van synchronisatie groep 2
		SLV1	Slave van synchronisatie groep 1
		MST1	Master van synchronisatie groep 1
<b>SDLY</b>	Faseverschuiving gesynchroniseerde deurvleugels overlapt	NO	Geen faseverschuiving
		MIN	Minimale faseverschuiving
		MED	Gemiddelde faseverschuiving
		MAX	Maximale faseverschuiving

## 12.6 MENU SEL (geavanceerd)

ID	Beschrijving	Waarden	Opmerkingen
<b>MODE</b>	Werkwijze	NO	Geen modus geselecteerd
		1DPA	Gedeeltelijk unidirectioneel
		PA	Gedeeltelijk
		1D	Unidirectioneel
		CLOS	Deur gesloten
		AUTO	Automatische modus/dag
		OPEN	Deur open
<b>SECL</b>	Veiligheidsniveau selector	NO/CODE	Geen beveiliging / Codebeveiliging.
<b>DLAY</b>	Onderhoudstijd van de modus 'unidirectionele opening' tijdens de nachtstop	1 sec - 5 min	De nachtstopprocedure (nachtmodus) omvat een passage via de unidirectionele modus, in stand gehouden gedurende een tijd, die wordt gespecificeerd door DLAY, om de uitgang maar niet de ingang toe te staan.
<b>SAM1</b>	Als de optie SAM is geselecteerd in het menu SIO1/SIO2, kan worden bepaald welke bedrijfsmodus moet worden ingesteld wanneer het contact (SIO1/SIO2) OMHOOG gaat	CLOS	Deur gesloten
		AUTO	Automatische modus/dag
		OPEN	Deur open
		1DPA	Gedeeltelijk unidirectioneel
		1D	Unidirectioneel
<b>SAM2</b>	Als de optie SAM is geselecteerd in het menu SIO1/SIO2, kan worden bepaald welke bedrijfsmodus moet worden ingesteld wanneer het contact (SIO1/SIO2) OMLAAG gaat	CLOS	Deur gesloten
		AUTO	Automatische modus/dag
		OPEN	Deur open
		1DPA	Gedeeltelijk unidirectioneel
		1D	Unidirectioneel
<b>RPEN</b>	Programmeermodus op afstand inschakelen	NO/YES	RPEN ingesteld op YES maakt het mogelijk om de programmeermodus op afstand te activeren, d.w.z. indien ingesteld op NO kan de programmeermodus op afstand niet worden ingeschakeld.
<b>CODE</b>	Codebeheer (van toetsenbord of NFC-tags)	NO	Geen opslag
		DPRG	Verwijdering van alleen de codes voor activering van de programmeermodus op afstand
		DALL	Volledige verwijdering van de codelijst
		DELC	Verwijdering code
		PROG	Nieuwe codeopslag voor activering van de programmeermodus op afstand
		OPEN	Nieuwe codeopslag bevel prioritaire opening
		SEL	Nieuwe codeopslag om de selector te ontgrendelen (modus functieselector)
<b>CIN</b>	Codes importeren	NO/YES *(NOMS)	Hiermee kunt u de codelijst importeren, opgeslagen op een USB-stick *Als NOMS verschijnt, is de USB-stick niet gedetecteerd of afwezig
<b>COU</b>	Codes exporteren	NO/YES *(NOMS)	Dient om de codelijst op een USB-stick te exporteren *Als NOMS verschijnt, is de USB-stick niet gedetecteerd of afwezig
<b>SHOW</b>	Weergave van eventuele afwijkingen en bedrijfsinformatie op het display	ALL	Weergave actieve contacten van het klemmenbord+warning
		WARN	Alleen warning
<b>INK</b>	Deuren vergrendeld. Interlock van twee automatiseringen via busverbinding	NO	Geen interlock actief
		EXT	Externe automatisering
		INT	Interne automatisering

## 13.1 ALARMEN

Code	Beschrijving	Opmerkingen
W001	Fout in encoder	Defecte encoder. De automatisering blokkeert zich
W002	Kortsluiting motor	Overstroom van motor gedetecteerd. De besturing blokkeert de beweging 1,5 seconde en probeert vervolgens de motor weer aan te drijven
W003	Fout in motorbesturing	Fout in circuit van motorbesturing. De automatisering blokkeert zich
W004	Storing leescircuits stroom	Onjuiste lezing van motorstromen. De automatisering blokkeert zich
W010	Omgekeerde beweging	Er is een beweging in de richting tegengesteld aan de ingestelde richting waargenomen. De automatisering blokkeert zich
W011	Te lange slag	Tijdens acquisitie een slag gedetecteerd die groter is dan het toegelaten maximum. De automatisering blokkeert zich
W012	Te korte slag	Tijdens acquisitie een slag gedetecteerd die kleiner is dan het toegelaten minimum. De automatisering blokkeert zich
W013	Buiten aanslag	Tijdens de werking is een slag waargenomen die langer is dan de verworven slag. De automatisering blokkeert zich
W014	Motor afwezig/defect	Detecteert in ong. 3s of de motor afgesloten of defect is (geen stroomopname)
W100	User program niet correct of afwezig	Software-update mislukt of beschadigd. Schakel de kaart uit en weer in (met ingestoken USB-sleutel) om de update opnieuw te starten

## 13.2 GEBEURTENISSEN

Code	Beschrijving	Opmerkingen
W126	Interne fout	Alarm dat alle mislukte tests in de kaart groepeert
W128	Netvoeding afwezig	
W129	Batterij afwezig	Actief als een bedrijfsmodus is ingesteld die de aanwezigheid van de batterij vereist
W130	Batterij leeg	Onvoldoende batterijspanning gedetecteerd
W140	Veiligheidstest gefaald OS	De deur blijft open en stilstaan
W142	Veiligheidstest gefaald CS	De deur blijft open en stilstaan
W145	Hoge motortemperatuur	Manoeuvresnelheid afgenomen tot op veiligheidswaarde [15°/s]
W146	Overtemperatuur motor	De deur stopt totdat de motortemperatuur terugkeert naar veiligheidswaarden
W148	Overstroom blokkering	Abnormale blokkering voedingsstroom (te hoog)
W150	Obstakel in opening	Obstakel gedetecteerd tijdens de openingsmanoeuvre. De deur stopt en sluit zich zodra de automatische sluitingstijd is verstreken
W151	Obstakel in sluiting	Obstakel gedetecteerd tijdens de sluitingsmanoeuvre. De deur gaat weer open
W152	Deur geblokkeerd in sluiting	Deur kan het openingsmanoeuvre niet starten. De deur aanvaardt 5 s geen bevelen
W153	Deur geblokkeerd in opening	Deur kan het sluitingsmanoeuvre niet starten. De deur aanvaardt 5 s geen bevelen
W160	Alarm communicatie	communicatie onderbroken tussen gekoppelde kaarten of inconsistente rollen in gekoppelde bedrijfsmodi (bv. beide automatiseringen worden geselecteerd als INT of EXT in interlock werking)
W256	Inschakeling kaart	
W257	Start software-update	
W320	Onderhoudsgebeurtenis	Geactiveerd zodra de automatisering het aantal manoeuvres heeft uitgevoerd dat is gespecificeerd door de onderhoudsparameter

## 14.1 INLEIDING

Beschrijving van de indienststelling van gesynchroniseerde en/of vergrendelde automatiseringen

## 14.2 AANSLUITING KABELS

Vergrendelings- en synchronisatiefuncties maken gebruik van de communicatiebus die op de printplaat wordt door het klemmenblok herkend '[L H +24 -24]'. Daarom moeten de automatiseringen die u wilt synchroniseren of interlocken eerst met elkaar worden aangesloten door de signalen te bedraden 'L H +24'.  
Opmerking: Sluit het -24V-signaal niet aan tussen de printplaten.

## 14.3 SYNCHRONISATIE VAN TWEE AUTOMATISERINGEN

Als de bedrading van de communicatiebus correct is uitgevoerd, sluit dan de openingssensoren aan om de synchronisatie van twee automatiseringen te activeren, bijvoorbeeld op de hoofdatomatisering, en sluit de veiligheidssensoren op beide automatiseringen aan zoals aangegeven in hoofdstuk 10.5; de sensoren werken volgens het volgende schema en beide automatiseringen synchroniseren via de bus hun beweging in geval van een openingscommando of interventie van één van de beveiligingen.

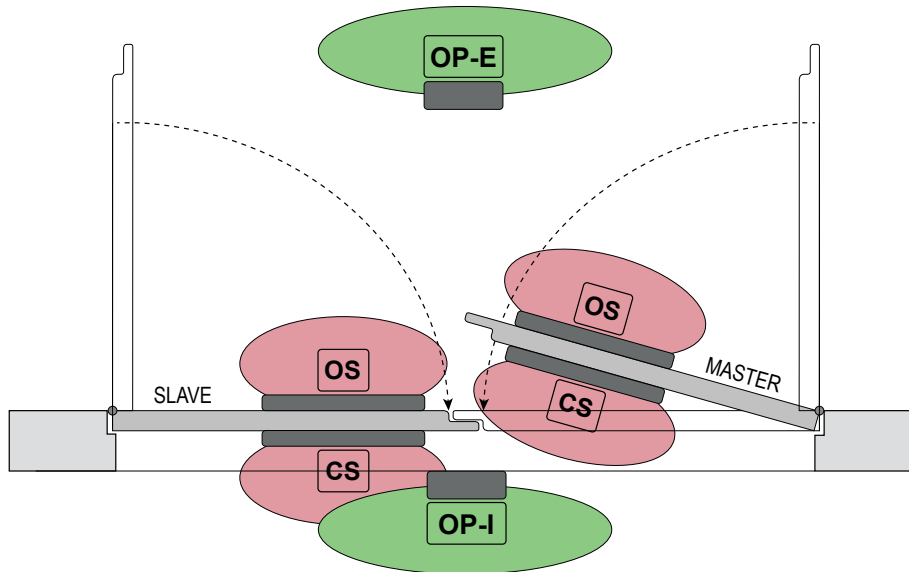

Voer tot slot de volgende instellingen uit:

- *menu ADV>SYNC:*

Stel een automatisering in op MST1, masterautomatisering. In het geval van overlappende deurvleugels, is het de overlappende (die de andere deurvleugel blokkeert)

Zet de andere automatisering op SLV1, automatisering slave. Bij overlappende deuren gaat het om de deur die wordt geblokkeerd door de andere deur

OPMERKING: er kunnen maximaal 2 gesynchroniseerde deurgroepen worden gedefinieerd. De deurvleugels die groep "1" vormen, worden geïdentificeerd door [MST1, SLV1] in te stellen, terwijl de deurvleugels die groep "2" vormen, worden geïdentificeerd door [MST2, SLV2] in te stellen.

- Als u een tweede groep deuren moet activeren, herhaalt u de ADV/SYNC-instellingen door MST2 en SLV2 te selecteren op de automatiseringen, die groep '2' zullen vormen

Om de faseverschuiving aan te passen in het geval van overlappende deuren:

- *menu ADV>SDLY*, kies:

NO als er geen overlapping is

MIN, MED of MAX op grond van de vertraging die men wenst tussen de twee deurvleugels

### 14.3.1 Gesynchroniseerde werking

Bij de inschakeling van het systeem gaan bij het eerste openingsmanoeuvre de deuren één voor één open, eerst de master en dan de slave. Zodra de manoeuvreerruimte is verworven, wordt de beweging gesynchroniseerd volgens de geselecteerde instellingen.

## 14.4 VERGRENDING (INTERLOCK) VAN TWEE AUTOMATISERINGEN

Nadat de bedrading van de communicatiebus correct is uitgevoerd, zijn de volgende instellingen vereist om het vergrendelingsmechanisme van twee automatiseringen te activeren:

- *menu ADV>INK:*

Er moet onderscheid worden gemaakt tussen automatisering binnenzijde en automatisering buitenzijde.

Selecteer de optie INT om de interne automatisering aan te geven en de optie EXT om de externe automatisering aan te geven

Het is mogelijk om de activering van een SIO1/SIO2-uitgang te koppelen aan de werking van de interlock, bijvoorbeeld om een lichtsignaal aan te sturen dat de status van de deur aangeeft:

- menu ADV>SIO1/SIO2:  
selecteer de optie SIGN
- menu ADV>SIGN:  
selecteer de optie INK

De IO1/IO2-uitgang wordt geactiveerd wanneer de deur is geblokkeerd ten gevolge van het interlocking-effect (met dit signaal kan bijvoorbeeld het rode stoplicht worden ingeschakeld om aan te geven dat de toegang tijdelijk is geblokkeerd).

Het is mogelijk om de vergrendelingsfunctie tijdelijk te deactiveren via een drukknop/contact:

- menu ADV>SIO1/SIO2/SI3:  
selecteer de optie INKE (Interlock Exclusion)

Door de IO1/IO2/I3-uitgang af te sluiten op +24V wordt de interlockfunctie uitgeschakeld.

#### 14.4.1 Werking vergrendelingsmechanisme

De vergrendelde automatiseringen zullen één voor één opengaan maar wachten totdat de andere automatisering is gesloten.

*OPMERKING: Het is belangrijk om de juiste bewegingsrichting te bepalen door de interne en externe automatisering aan te geven en vervolgens de interne en externe radar correct in te stellen, aangezien deze keuzes de werkingslogica van de vergrendeling beïnvloeden*

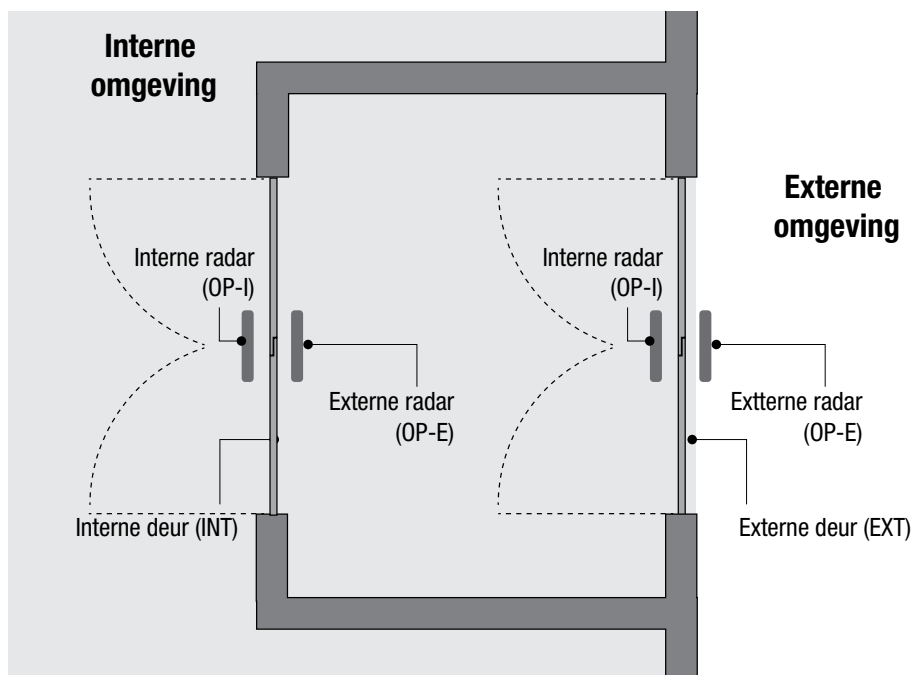

Vanuit de rusttoestand, waarin beide automatiseringen gesloten zijn, zal de eerste die een openingsbevel ontvangt het openingsmanoeuvre starten. De andere automatisering gaat echter naar de toestand 'geblokkeerd', waarin geen openingsbevel wordt aanvaard van de contacten OP-I OP-E. De opening is echter mogelijk (om veiligheidsredenen enz.) met het openingscommando prioriteit KO. (te configureren op IO1, IO2 oF I3)

Zodra de opengaande deur de open positie heeft bereikt, worden de radarsignalen uitgeschakeld en wordt de beveiliging bij het sluiten, buiten het interlock-compartiment, uitgeschakeld om een snelle sluiting te bevorderen.

De signalen blijven gedeactiveerd gedurende de gehele sluitmanoeuvre en voor het daaropvolgende openen/sluiten van de andere deur.

Zodra het openen/sluiten van de andere deur is voltooid, worden alle signalen weer ingeschakeld.



### 15.1 Voorafgaande controles

Verplaats de deuren, na de installatiewerkzaamheden, handmatig en controleer of de beweging regelmatig en zonder wrijving verloopt. Controleer de stevigheid van de constructie en de goede bevestiging van alle schroeven. Controleer of alle elektrische aansluitingen correct zijn.

**15.2** Laat de jumpers op de veiligheidsklemmen van de elektronische besturing zitten voordat u veiligheidsvoorzieningen aansluit. (TS-CS, TS-OS).

NB Het eerste open- en sluitmanoeuvre wordt uitgevoerd op lage snelheid om het automatisch inleren van de stophoogtes toe te staan.

**15.3** Om er zeker van te zijn dat de elektronische besturing de fabrieksinstellingen heeft, via het volgende menu de waarden herstellen: MEM > FSET > YES (bevestigen door 1 seconde op ENTER te drukken).

**15.4** Voer de regelingen van het menu uit, zoals aangeduid in het hoofdstuk 12. Gebruik de toets PP om de openingsbevelen te geven en controleer of de deur juist werkt.

NB De automatisering herkent automatisch eventuele obstakels tijdens de sluiting (inversie van de) en opening (stoppen van de beweging).

**15.5** Sluit, een voor een, de controle- en veiligheidsvoorzieningen aan om het sluitingsmanoeuvre van de deur te beveiligen, zoals beschreven in hoofdstuk 10.5, en controleer of ze correct werken.

NB Controleer of de doorgang door de veiligheidssensoren is beschermd, in overeenstemming met de vereisten van de Europese norm EN16005 (bijlage C).

**15.6** Sluit, een voor een, de veiligheidsvoorzieningen aan om het openingsmanoeuvre van de deur te beveiligen, zoals beschreven in hoofdstuk 10.5, en controleer of ze correct werken.

NB Indien de afstanden tussen de deur en de vaste delen voldoen aan de eisen van de Europese norm EN16005 (hoofdstuk 4.6.2.1.a), zijn de veiligheidssensoren in de opening niet nodig ( $X \leq 100$  en  $Y \geq 200$ ).

**15.7** Sluit de functieselector aan zoals aangegeven in hoofdstuk 10.4.

**15.8** Geef de beheerder van de automatische deur na het opstarten de gebruiksaanwijzingen, inclusief alle waarschuwingen en informatie, vereist om de veiligheid en werking van de automatische deur te handhaven.

NB De fabrikant van de automatische draaideur moet zijn eigen identificatielabel toevoegen.

Storing	Mogelijke oorzaak	Interventie
De automatisering gaat niet open of dicht.	Er is geen netvoeding (display uit).	Controleer de netspanning.
	Externe accessoires in kortsluiting.	Sluit alle accessoires van de klemmen -24V/+24V af en sluit ze één voor één weer aan (controleer de aanwezigheid van 24 V-spanning).
	De deur is vergrendeld met grendels of sloten.	Controleer of de deuren vrij kunnen bewegen.
De automatisering voert de ingestelde functies niet uit.	Funcieselector met verkeerde instelling.	Controleer en corrigeer de instellingen van de funcieselector.
	Bedieningselementen of veiligheidsinrichtingen altijd geactiveerd.	Sluit de apparaten van de klemmenborden af en controleer de werking van de deur.
De beweging van de deuren is niet-lineair of ze keren zonder reden om.	De automatisering heeft het inleren van de stophoogtes niet juist uitgevoerd.	Voer een reset uit door de automatisering uit en weer in te schakelen
De automatisering gaat open maar niet dicht.	Het testen van de veiligheidsvoorzieningen geeft aanleiding tot afwijkingen.	Overbrug de TS/OS TS/CS-contacten één voor één
	De openingsinrichtingen zijn geactiveerd.	Controleer of de openingssensoren niet onderhevig zijn aan trillingen, geen valse detectie uitvoeren en of er geen bewegende objecten in het actieveld aanwezig zijn.
	De automatische sluiting werkt niet.	Controleer en corrigeer de instellingen van de funcieselector.
De veiligheidsvoorzieningen grijpen niet in.	Verkeerde aansluitingen tussen de veiligheidsvoorzieningen en de elektronische besturing.	Controleer of de veiligheidscontacten van de voorzieningen juist op de klemmenblokken zijn aangesloten en of de relatieve jumpers zijn verwijderd.
De automatisering gaat vanzelf open.	De openingsinrichtingen en veiligheidsvoorzieningen zijn instabiel of detecteren bewegende lichamen.	Controleer of de openingssensoren niet onderhevig zijn aan trillingen, geen valse detectie uitvoeren en of er geen bewegende lichamen in het actieveld aanwezig zijn.
	De automatisering heeft een afwijking vastgesteld.	Controleer de aanwezigheid van het stroomnet. Controleer de aansluiting van de batterij en de efficiëntie ervan.
Het vergrendelingsmechanisme vergrendelt of ontgrendelt de deuren niet.	Verkeerde aansluiting van het vergrendelingsmechanisme op de elektronische besturing.	Controleer de juiste aansluiting en de kleur van de kabels van het vergrendelingsapparaat.
	De vergrendelingsbeugels, die op de wagens zijn bevestigd, komen niet los van het vergrendelingsmechanisme.	Controleer de regeling van de positie van de beugels.

Om een correcte werking en een veilig gebruik van de automatische deur te garanderen, zoals voorgeschreven door de Europese norm EN16005, moet de eigenaar door deskundig personeel routineonderhoud laten uitvoeren.

Alle onderhouds- en reparatiewerkzaamheden moeten door deskundig personeel worden uitgevoerd, behalve de gewone reinigingswerkzaamheden van het hang- en sluitwerk en van de eventuele vloergeleiders, die voor rekening de eigenaar zijn.

De volgende tabel geeft een overzicht van de gewone onderhoudswerkzaamheden en de frequentie van de interventies voor een automatische draaideur die in standaardomstandigheden werkt. Bij zwaardere bedrijfsomstandigheden of bij sporadisch gebruik van de automatische draaideur kan de frequentie van onderhoudsinterventies altijd voldoende zijn.

Handeling	Frequentie
Sluit de netvoeding af en open de automatisering om de volgende controles en regelingen uit te voeren. - Controleer of alle schroeven van de componenten in de automatisering goed zijn bevestigd. - Controleer de riemspanning.	Om de 6 maanden of om de 500.000 manoeuvres.
Sluit de netvoeding aan en voer de volgende controles en regelingen uit te voeren. - Controleer de goede werking van de bedieningselementen en veiligheidsvoorzieningen. - Controleer of het detectiegebied van de veiligheidssensoren voldoet aan de eisen van de Europese norm EN16005. - Controleer, indien aanwezig, de goede werking van de vergrendeling. - Controleer de goede werking van de batterijvoeding (indien nodig de batterij vervangen).	Om de 6 maanden of om de 500.000 manoeuvres. NB De veiligheidsfuncties van de automatisering en van de veiligheidsvoorzieningen moeten minstens één keer per jaar worden gecontroleerd.

Alle werkzaamheden m.b.t. het onderhoud, de vervanging, de reparatie, de update enz. moeten in het onderhoudsregister worden opgenomen, zoals vereist door de Europese norm EN16005, en aan de eigenaar van de automatische draaideur worden overhandigd. Voor reparatie of vervanging van producten mogen alleen originele reserveonderdelen worden gebruikt.

## 17.1 VERWIJDERING VAN DE PRODUCTEN

### INFORMATIE VOOR DE GEBRUIKERS



#### "Implementatie van Richtlijn 2012/19/EU betreffende afgedankte elektrische en elektronische apparatuur (AEEA)"

Het symbool van de doorkruiste vuilnisbak op het apparaat geeft aan dat het afgedankte product gescheiden van ander afval moet worden ingezameld. De gebruiker moet daarom de afgedankte apparatuur, compleet met de essentiële componenten, afleveren bij gecertificeerde afvalbeheerbedrijven voor elektronische en elektrotechnische afval, of deze terugbrengen naar de detailhandelaar bij aankoop van nieuwe gelijkwaardige apparatuur in een één-op-één of één-op-nul verhouding voor apparatuur waarvan de langste zijde kleiner is dan 25 cm. Een gepaste gescheiden inzameling voor de daaropvolgende recyclage, behandeling en milieuvriendelijke verwijdering helpt mogelijke negatieve effecten op het milieu en de gezondheid te voorkomen en bevordert de terugwinning van de materialen waaruit de apparatuur is samengesteld.

## ONDERHOUDSREGISTER

VOOR AUTOMATISCHE VOETGANGERSDEUREN IN OVEREENSTEMMING MET DE MACHINERICHTLIJN 2006/42/EG EN DE EUROPESE STANDAARD EN 16005

Dit onderhoudsregister bevat de technische verwijzingen en de registraties van de werkzaamheden voor installatie, onderhoud, reparatie en wijzigingen en moet voor inspecties door bevoegde instanties beschikbaar worden gesteld.

### TECHNISCHE GEGEVENS VAN DE AUTOMATISCHE DEUR EN VAN DE INSTALLATIE

Fabrikant / Installateur:	_____	Naam, adres, referentiepersoon
Klant / Eigenaar:	_____	Naam, adres, referentiepersoon
Ordernummer:	_____	Ordernummer en -datum
Model en omschrijving:	_____	Typologie van de deur
Afmetingen en gewicht:	_____	Afmetingen van de doorgang, afmetingen en gewicht van de deur
Serienummer:	_____	Uniek identificatienummer van de deur
Plaats:	_____	Installatie-adres

### LIJST GEÏNSTALLEERDE ONDERDELEN

De technische kenmerken en prestaties van de onderstaande componenten zijn vermeld in de relevante installatiehandleidingen en/of op de label van het onderdeel zelf.

Automatisering:	_____	Model, type, serienummer
Motor:	_____	Model, type, serienummer
Elektronische besturing:	_____	Model, type, serienummer
Veiligheidsvoorzieningen:	_____	Model, type, serienummer
Bedieningselementen:	_____	Model, type, serienummer
Andere apparatuur:	_____	Model, type, serienummer
Overige:	_____	Model, type, serienummer

TESTRAPPORT				
Kruis het vakje aan dat overeenkomt met de uitgevoerde interventie: C = conform, NC = niet conform, NA = niet van toepassing.				
Fase	Beschrijving	C	NC	NA
1	Controle van de bestaande structuur en bevestiging van de automatisering			
2	Controle van de goede bevestiging van de deuren aan de loopwagens van de automatisering en regelingen			
3	Controle om na te gaan of de loopwagens niet uit de geleiding kunnen glijpen			
4	Controle van de riemspanning			
5	Controle van de mechanische eindaanslagen en van de bevestiging van alle schroeven			
6	Controle van de vloergeleiding			
7	Controle om na te gaan of de doorgang conform is met de contractuele gegevens			
8	Controle van de afstand tussen de deur en de vloer			
9	Controle van de veiligheidsafstand in opening			
10	Handmatige controle om na te gaan of de deuren vrij en zonder wrijvingen kunnen bewegen			
11	Controle van de elektrische aansluitingen van de geïnstalleerde apparatuur			
12	Controle van het detectiegebied van de sensoren voor opening en veiligheid			
13	Controle van de extra bedieningselementen voor de opening (drukknoppen, sleutelcontacten, enz.)			
14	Controle van de functieselector			
15	Controle van de werking met batterij			
16	Controle van de werking van het vergrendelingsmechanisme en van de handmatige ontgrendeling			
17	Controle van de open- en sluitsnelheid			
18	Conformiteitsverklaring aan eigenaar gegeven			
19	Gebruiksaanwijzing aan eigenaar gegeven			
20	Onderhoudsregister aan eigenaar gegeven			
Datum _____	Handtekening van technicus _____	Handtekening van eigenaar _____		

BESCHRIJVING INTERVENTIE		
Kruis het vakje aan dat overeenkomt met de uitgevoerde interventie Beschrijving van de eventuele restrisico's en/of voorzienbaar oneigenlijk gebruik.		
<input type="checkbox"/> Installatie		
<input type="checkbox"/> Start		
<input type="checkbox"/> Regeling		
<input type="checkbox"/> Onderhoud		
<input type="checkbox"/> Reparatie		
<input type="checkbox"/> Wijziging		
_____	_____	_____
Datum	Handtekening van technicus	Handtekening van eigenaar

BESCHRIJVING INTERVENTIE		
Kruis het vakje aan dat overeenkomt met de uitgevoerde interventie Beschrijving van de eventuele restrisico's en/of voorzienbaar oneigenlijk gebruik.		
<input type="checkbox"/> Installatie		
<input type="checkbox"/> Start		
<input type="checkbox"/> Regeling		
<input type="checkbox"/> Onderhoud		
<input type="checkbox"/> Reparatie		
<input type="checkbox"/> Wijziging		
_____	_____	_____
Datum	Handtekening van technicus	Handtekening van eigenaar

BESCHRIJVING INTERVENTIE		
Kruis het vakje aan dat overeenkomt met de uitgevoerde interventie Beschrijving van de eventuele restrisico's en/of voorzienbaar oneigenlijk gebruik.		
<input type="checkbox"/> Installatie		
<input type="checkbox"/> Start		
<input type="checkbox"/> Regeling		
<input type="checkbox"/> Onderhoud		
<input type="checkbox"/> Reparatie		
<input type="checkbox"/> Wijziging		
_____	_____	_____
Datum	Handtekening van technicus	Handtekening van eigenaar

BESCHRIJVING INTERVENTIE		
Kruis het vakje aan dat overeenkomt met de uitgevoerde interventie Beschrijving van de eventuele restrisico's en/of voorzienbaar oneigenlijk gebruik.		
<input type="checkbox"/> Installatie		
<input type="checkbox"/> Start		
<input type="checkbox"/> Regeling		
<input type="checkbox"/> Onderhoud		
<input type="checkbox"/> Reparatie		
<input type="checkbox"/> Wijziging		
_____	_____	_____
Datum	Handtekening van technicus	Handtekening van eigenaar

BESCHRIJVING INTERVENTIE		
Kruis het vakje aan dat overeenkomt met de uitgevoerde interventie Beschrijving van de eventuele restrisico's en/of voorzienbaar oneigenlijk gebruik.		
<input type="checkbox"/> Installatie		
<input type="checkbox"/> Start		
<input type="checkbox"/> Regeling		
<input type="checkbox"/> Onderhoud		
<input type="checkbox"/> Reparatie		
<input type="checkbox"/> Wijziging		
_____	_____	_____
Datum	Handtekening van technicus	Handtekening van eigenaar

BESCHRIJVING INTERVENTIE		
Kruis het vakje aan dat overeenkomt met de uitgevoerde interventie Beschrijving van de eventuele restrisico's en/of voorzienbaar oneigenlijk gebruik.		
<input type="checkbox"/> Installatie		
<input type="checkbox"/> Start		
<input type="checkbox"/> Regeling		
<input type="checkbox"/> Onderhoud		
<input type="checkbox"/> Reparatie		
<input type="checkbox"/> Wijziging		
_____	_____	_____
Datum	Handtekening van technicus	Handtekening van eigenaar

**INBOUWVERKLARING**  
Richtlijn 2006/42/EC, Bijlage II-B

Myone S.r.l.  
Via Abbate Tommaso, 52 - 30020 Quarto d'Altino (VE) - ITALY

**Verklaart hierbij dat:**

De automatisering voor schuifdeuren voor voetgangers:  
**ARIA, ARIA S**

geproduceerd is om te worden ingebouwd in een machine of om te worden geassembleerd met andere machines of onderdelen om een machine te vormen, die in overeenstemming is met Richtlijn 2006/42/EG.

De fabrikant van de elektrisch bediende voetgangersdeur moet verklaren dat deze in overeenstemming is met Richtlijn 2006/42/EG (bijlage II-A) voordat de machine in gebruik wordt genomen.

De machine voldoet aan de toepasselijke essentiële veiligheidseisen in bijlage I, *hoofdstuk 1 van Richtlijn 2006/42/EG*.  
Ze voldoet aan de *Richtlijn Elektromagnetische Compatibiliteit 2014/30/EU*.

Ze voldoet aan de volgende geharmoniseerde normen:  
*EN 16005 Automatische deuren voor voetgangers - Gebruiksveiligheid - Eisen en beproevingsmethoden (hoofdstukken: 4.2, 4.3.1, 4.3.2, 4.3.3, 4.4.1, 4.4.4, 4.4.5, 4.6.1, 4.6.3, 4.6.4, 4.6.7, 4.6.8, 4.7.2.4, 5.1, 5.2, 5.3, 5.4, 5.5.3, 5.6, 5.8.1, 5.8.2, 5.8.3, 5.10)*

*EN 60335-2-103 Huishoudelijke en soortgelijke elektrische toestellen - Veiligheid. Deel 2: **Bijzondere eisen voor aandrijvingen voor poorten, deuren en ramen***

De technische documentatie voldoet aan bijlage VII-B van Richtlijn 2006/42/EG

De technische documentatie wordt beheerd door 2006/42/EC:  
Daniele Vanin  
met maatschappelijke zetel in Via Abbate Tommaso, 52 - 30020 Quarto d'Altino (VE) - ITALY

Een kopie van de technische documentatie wordt op een met redenen omkleed verzoek aan de bevoegde nationale autoriteiten verstrekt.

Plaats en datum: Daniele Vanin  
Quarto d'Altino, 2022-05-16

Daniele Vanin  
General Manager

Algemeen directeur



## ALGEMEEN VEILIGHEIDSADVIES

### AUTOMATISERING VOOR DRAAIDEUREN

Deze aanwijzingen zijn een integraal en essentieel onderdeel van het product en moeten aan de gebruiker worden bezorgd.

Lees ze aandachtig door want ze bevatten belangrijke veiligheidsinformatie in verband met de installatie, het gebruik en het onderhoud.

Bewaar deze instructies en overhandig ze aan eventuele medewerkers of nieuwe eigenaars.

Dit product mag alleen worden gebruikt voor het beoogd gebruik.

Elk ander gebruik moet als oneigenlijk en dus gevaarlijk worden beschouwd.

De fabrikant kan niet aansprakelijk worden gesteld voor eventuele schade te wijten aan oneigenlijk, verkeerd en onredelijk gebruik.

Het apparaat mag niet gebruikt worden door personen (inclusief kinderen) met beperkte lichamelijke, zintuiglijke of geestelijke vermogens of zonder de nodige ervaring of kennis, tenzij onder toezicht of nadat ze aanwijzingen hebben gekregen in verband met het veilig gebruik van de apparatuur en de gevaren hebben begrepen die ermee zijn verbonden.

Werk niet in de buurt van scharnieren of bewegende mechanische onderdelen.

Ga niet in het bewegingsbereik van de gemotoriseerde deur staan terwijl deze in beweging is.

Verhinder de beweging van de gemotoriseerde deur niet daar dit gevaarlijke situaties kan veroorzaken.

Laat niet toe dat kinderen binnen het bereik van de gemotoriseerde deur spelen of blijven.

Houd afstandsbediening en/of andere bedieningsapparatuur buiten het bereik van kinderen om te voorkomen dat de gemotoriseerde deur onopzettelijk wordt geactiveerd.



In geval van een storing van het product, moet u de stroomschakelaar uit het stopcontact halen. Vermijd elke poging tot reparatie of directe tussenkomst en wend u enkel tot gekwalificeerd personeel. Het niet naleven van het bovenstaande kan tot gevaarlijke situaties leiden.

Alle reinigings-, onderhouds- of reparatiewerkzaamheden moeten worden uitgevoerd door gekwalificeerd personeel. Om de efficiëntie en de correcte werking van het systeem te garanderen, is het van essentieel belang dat u zich houdt aan de instructies van de fabrikant en de periodieke

onderhoudswerkzaamheden van de gemotoriseerde deur laat uitvoeren door gekwalificeerd personeel. In het bijzonder wordt aanbevolen om regelmatig de goede werking van de veiligheidsvoorzieningen te controleren. De installatie-, onderhouds- en reparatiewerkzaamheden moeten worden gedocumenteerd.

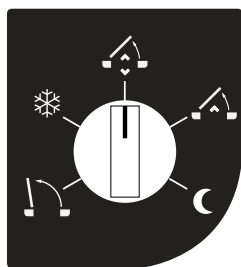
### FUNCTIESELECTOR



Symbool	Beschrijving
	DEUR OPEN. De deur gaat open en blijft open.
	Bij twee gesynchroniseerde deurvleugels opent zich alleen de hoofdvleugel
	BIDIRECTIONELE TOTALE OPENING Maakt bidirectionele deurbediening mogelijk.
	UNIDIRECTIONELE TOTALE OPENING Maakt de unidirectionele deurbediening mogelijk aan de binnen-/buitenzijde.
	NACHTSLUITING De deur sluit en blijft vergrendeld (als het vergrendelingsmechanisme aanwezig is) waardoor de radars worden uitgeschakeld.







myone

myone S.r.l - Via T. Abbate, 52 - 30020 Quarto d'Altino (VE) - ITALY Tel. +39 0422 824384 - Fax +39 0422 824384

[www.myoneautomation.com](http://www.myoneautomation.com)