

# RISE

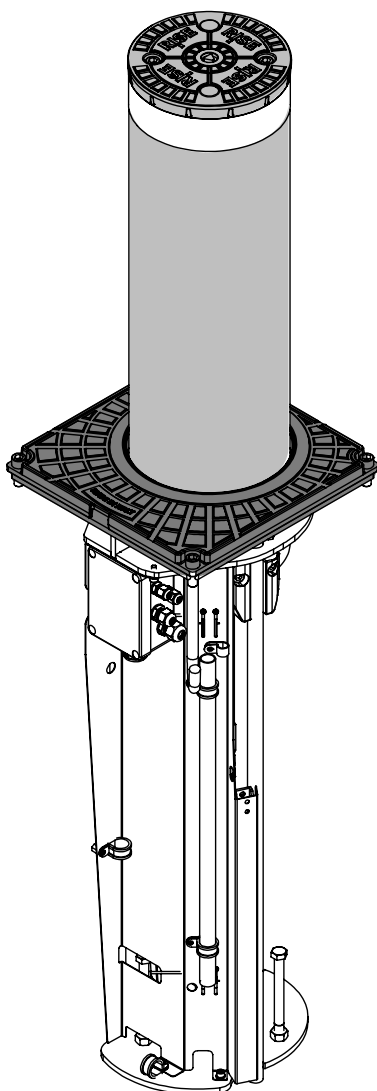

Smart  
Moving

## CAESAR CAESAR PLUS 200/600 - 200/800



**Manuale di installazione**  
**Installation manual**  
**Installationshandbuch**  
**Manuel d'installation**  
**Manual de instalación**  
**Instrukcja instalacji**

<b>IT</b>	Dissuasore elettromeccanico 24Vdc
<b>GB</b>	Electromechanical bollard 24Vdc
<b>DE</b>	Elektromechanische Poller 24Vdc
<b>FR</b>	Borne électromécanique 24Vdc
<b>ES</b>	Bolardo electromecánico 24Vdc
<b>PL</b>	Elektromechaniczny słupek 24Vdc

Made in Italy



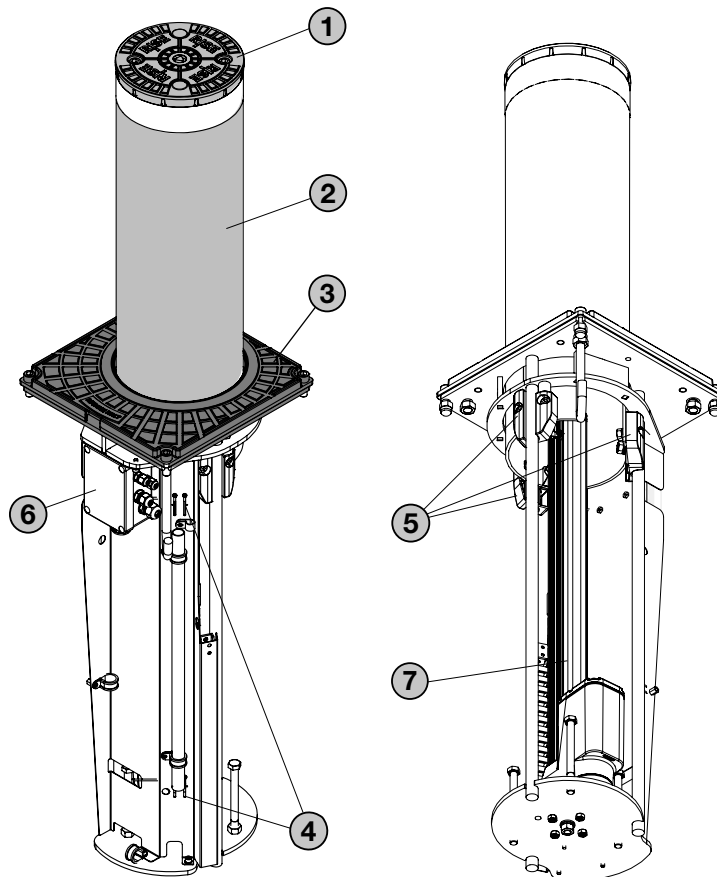

1

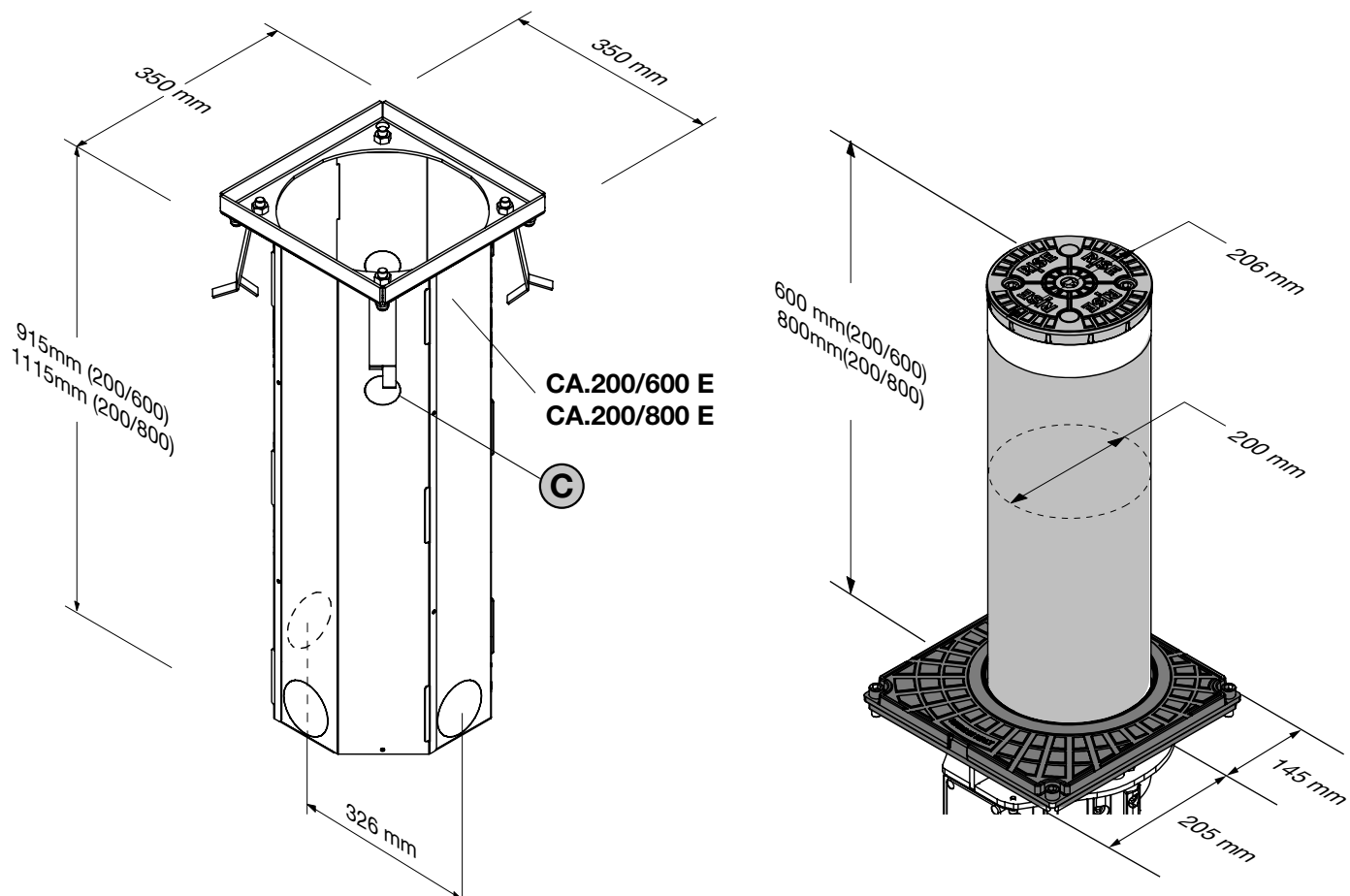

2

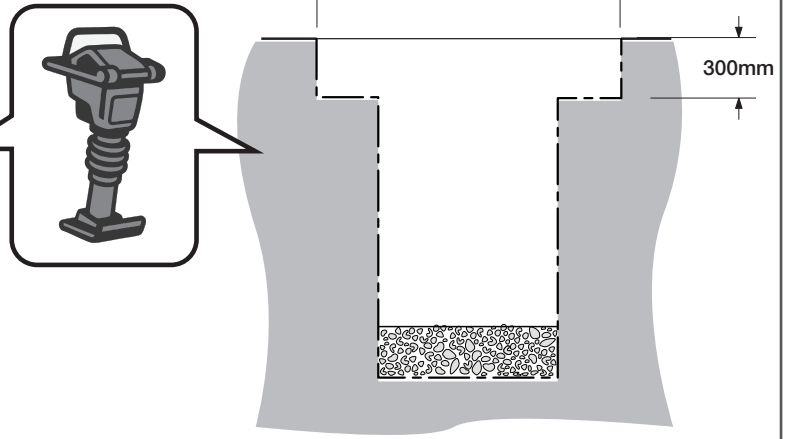
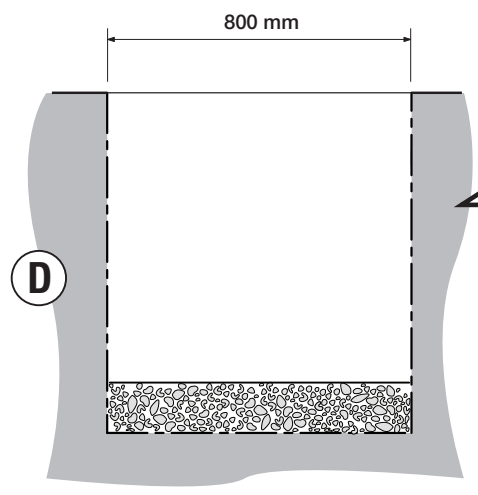
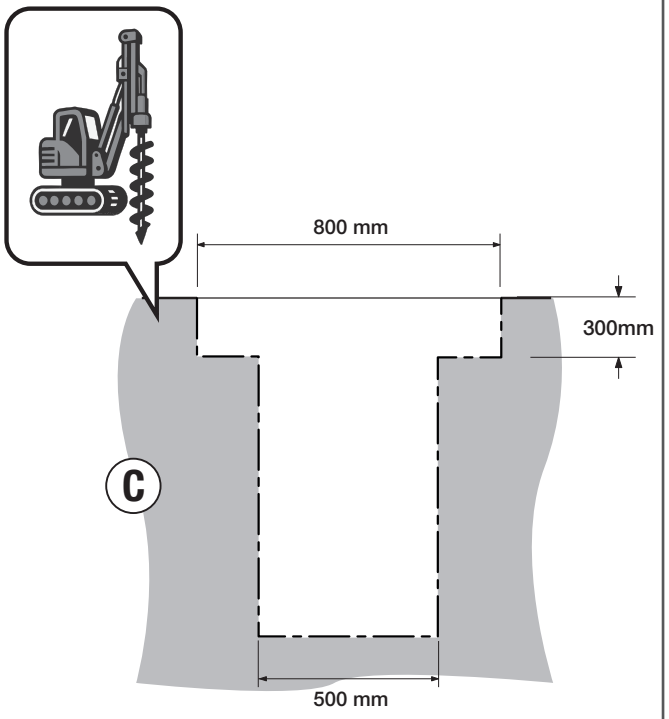
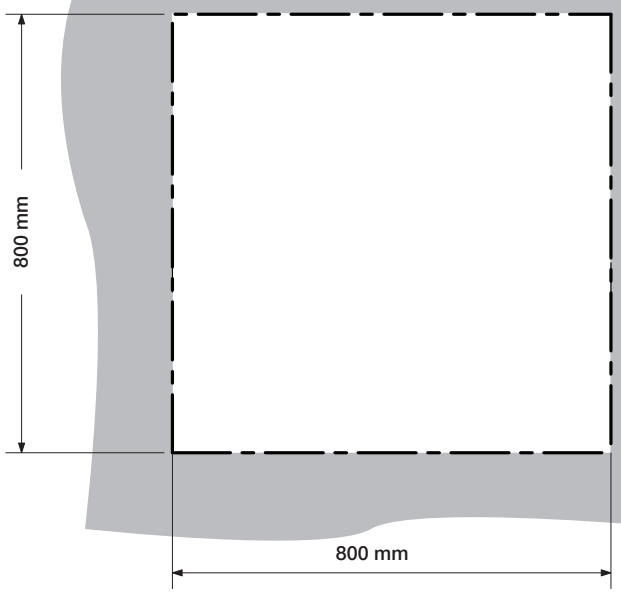
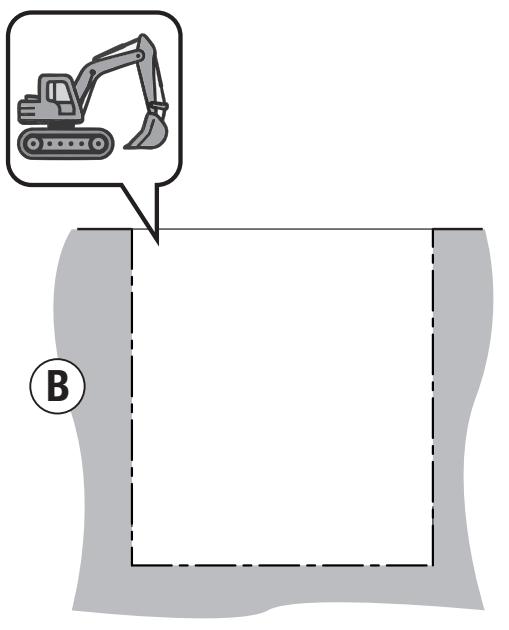
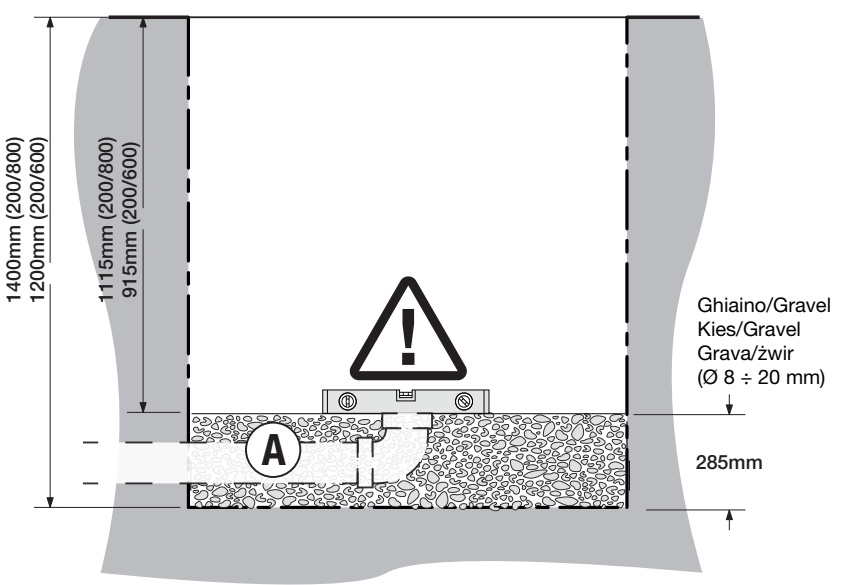



10x  4,8x9,5

1.

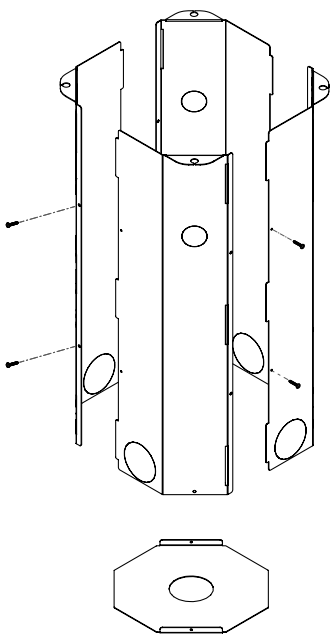

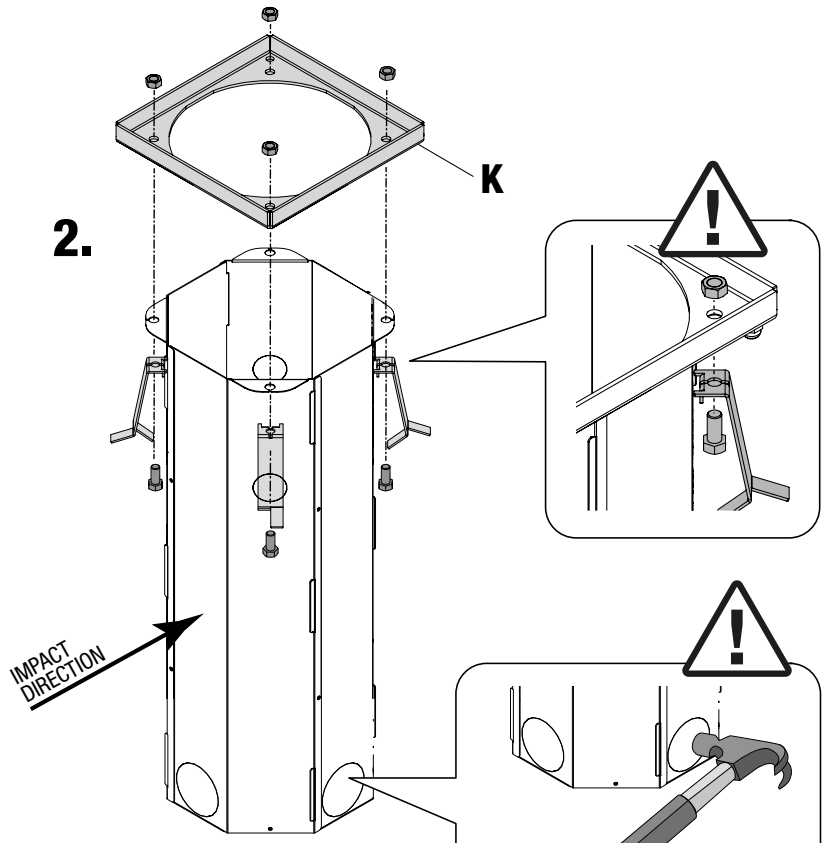

2.

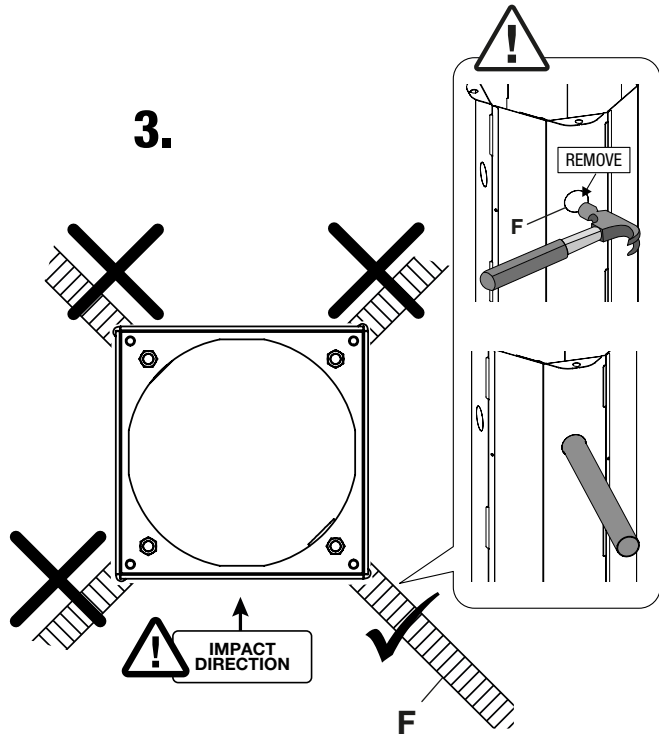

3.



  
  
Fori di drenaggio H1/H2  
Drain holes H1/H2  
Entwässerungslöcher H1/H2  
Trous de drainage H1/H2  
Agujeros de drenaje H1/H2



Tubo/Pipe/Schlauch/Tuyau/Rura  
PVC Ø90

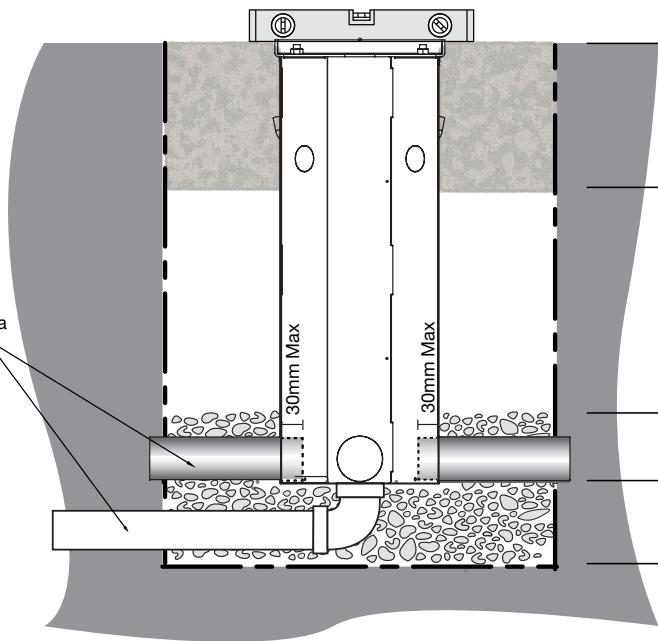

300mm - Cemento/Concrete  
Zement/Ciment  
Cemento/Beton

495mm (CAESAR 200/600)  
695mm (CAESAR 200/800)  
Sabbia compatta  
Compacted sand  
Sand verdichtet  
Sable compacté  
Arena compacta  
Zagęszczony piasek

120mm - Ghiaino/Gravel/Kies/Gravier/Žwir

285mm - Ghiaino/Gravel/Kies/Gravier/Žwir

Tubo/Pipe/Schlauch/Tuyau/Rura  
PVC Ø90

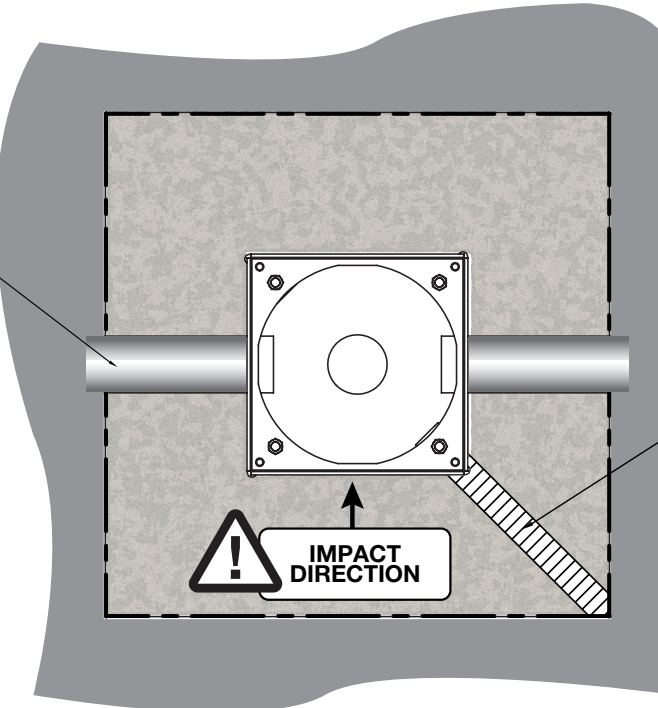

Guaina Corrugata Ø50  
Flexible sheath Ø50  
Wellmantel Ø50  
Guyane ondulée Ø50  
Vaina corrugada Ø50  
Elastyczna osłona Ø50

Max. 4 scarichi in serie  
Max 4 drains in series  
Max. 4 Abläufe in Reihe  
Max. 4 évacuations en série  
Máx. 4 desagües en serie  
Maks. 4 odpływy szeregowo

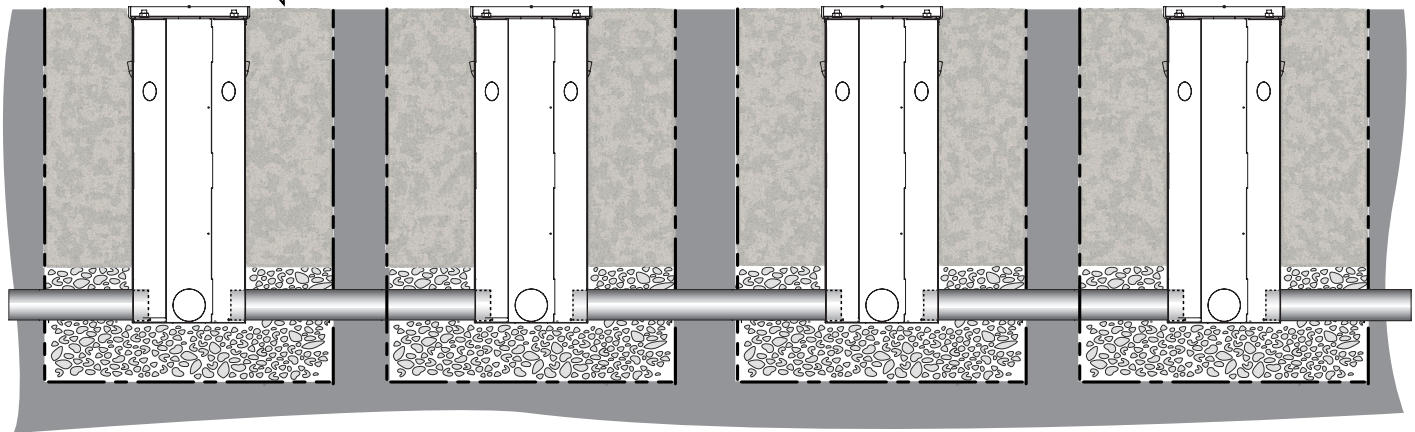

6

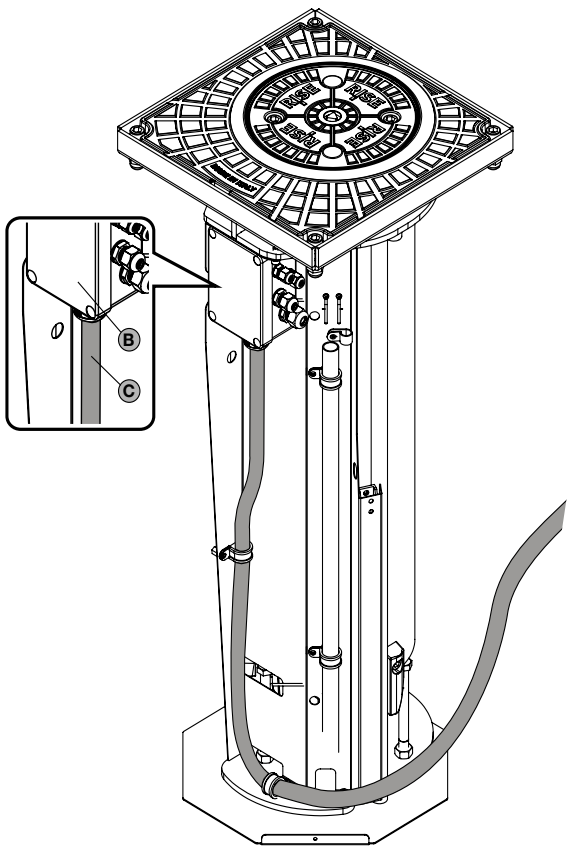

7

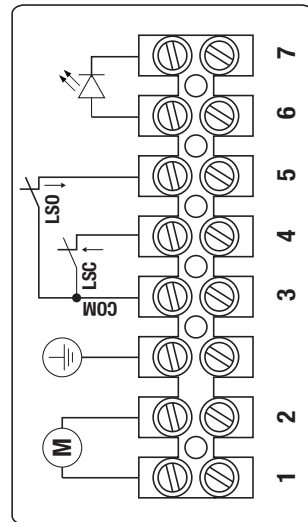

8

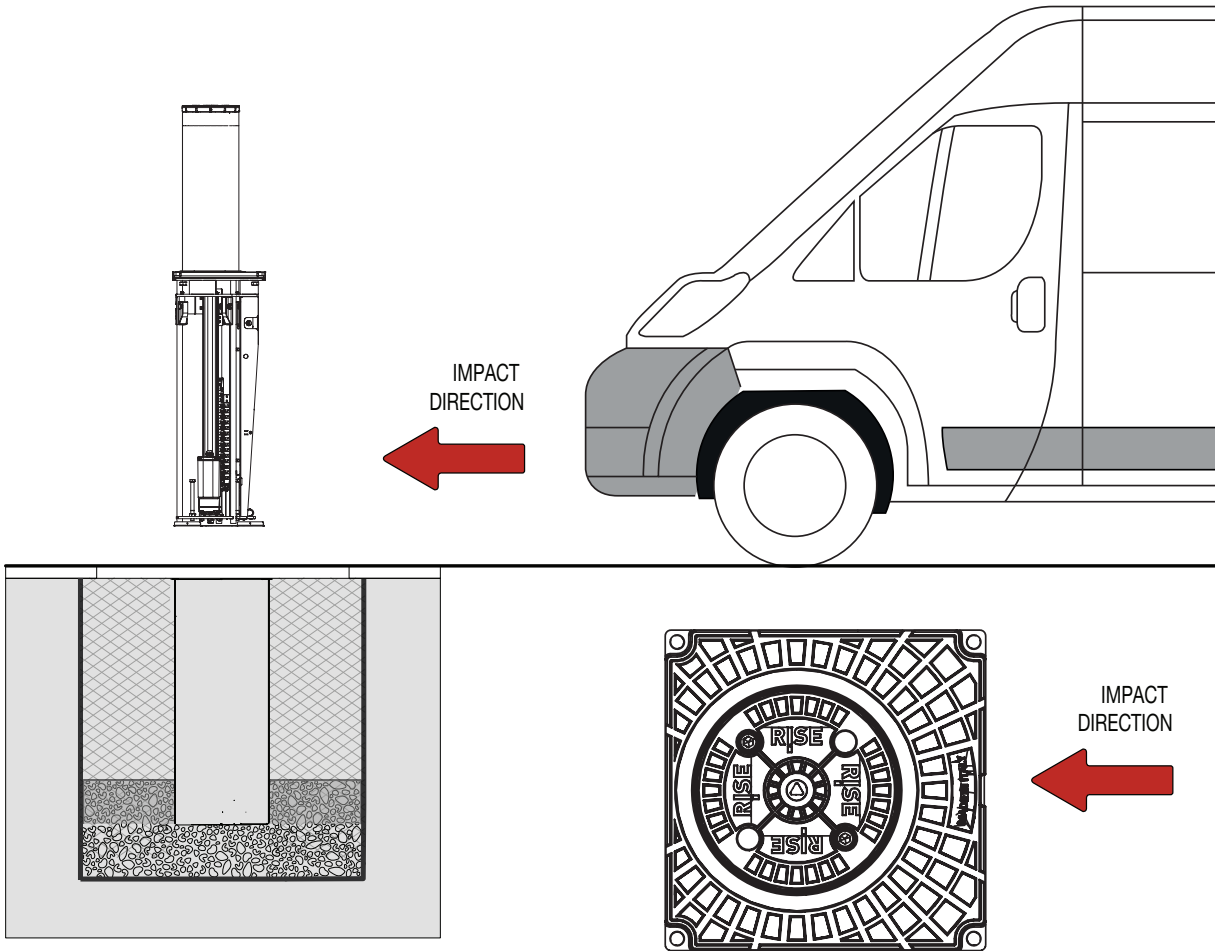

9

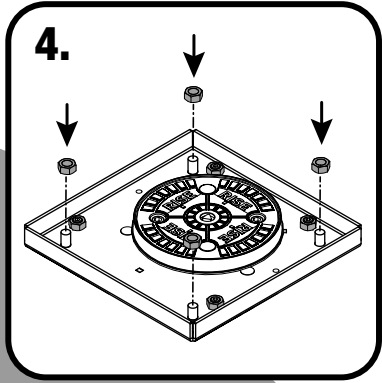
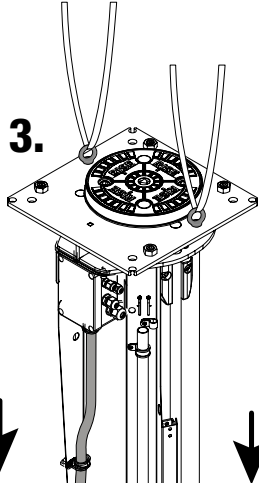
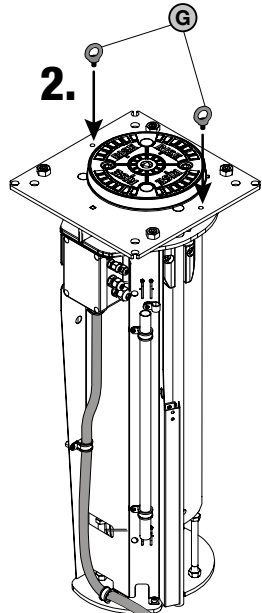
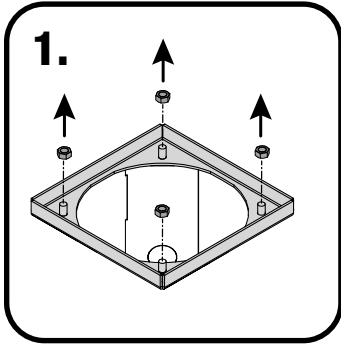



1100mm(200/600)  
1500mm(200/800)

G

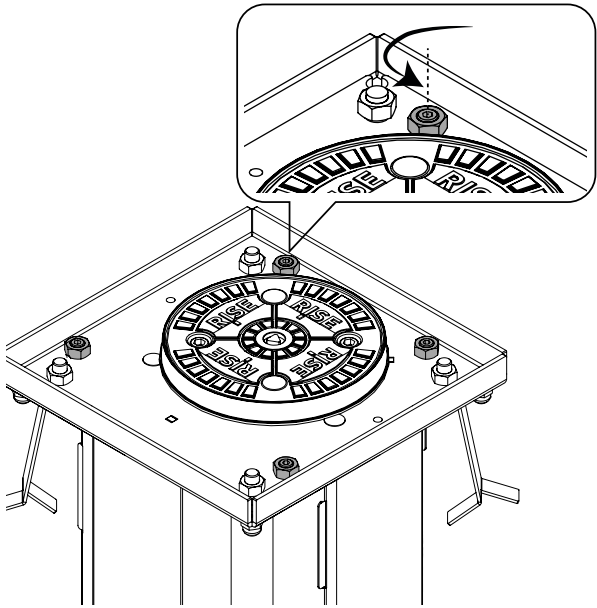
10



11

- 4x  M12x30
- 4x 

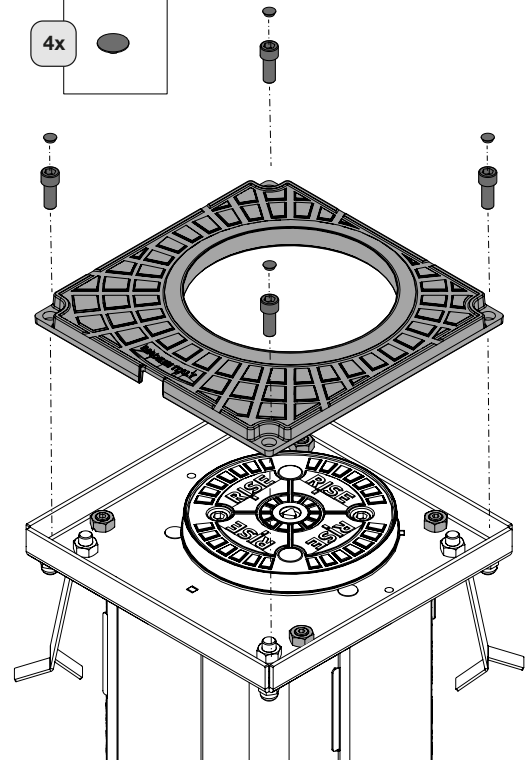

12

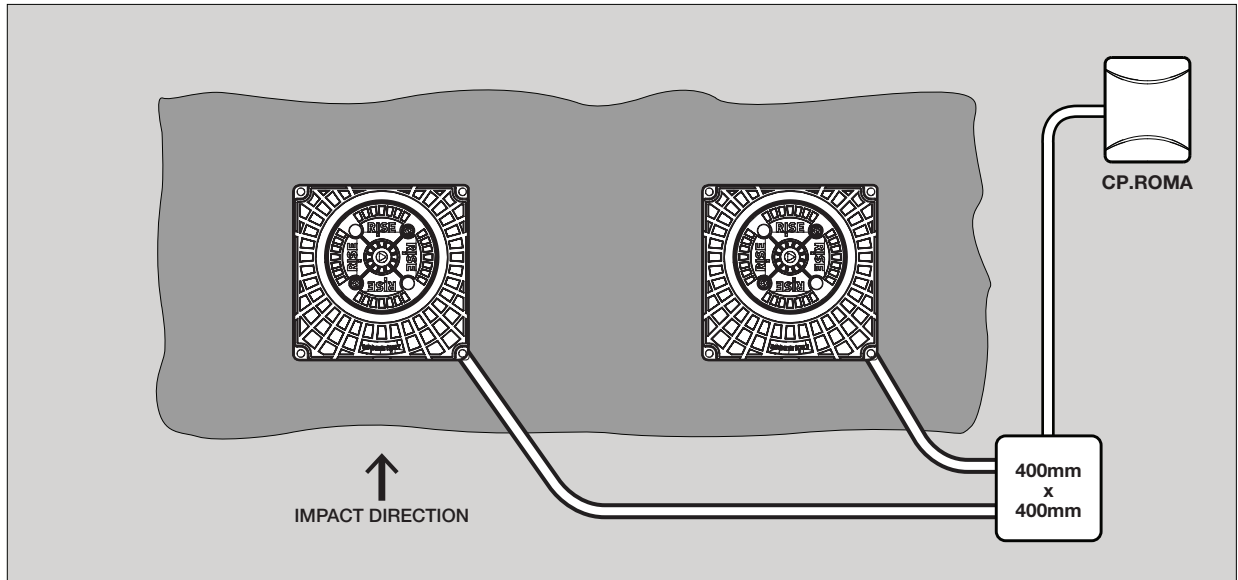

13

CAESAR PLUS ONLY

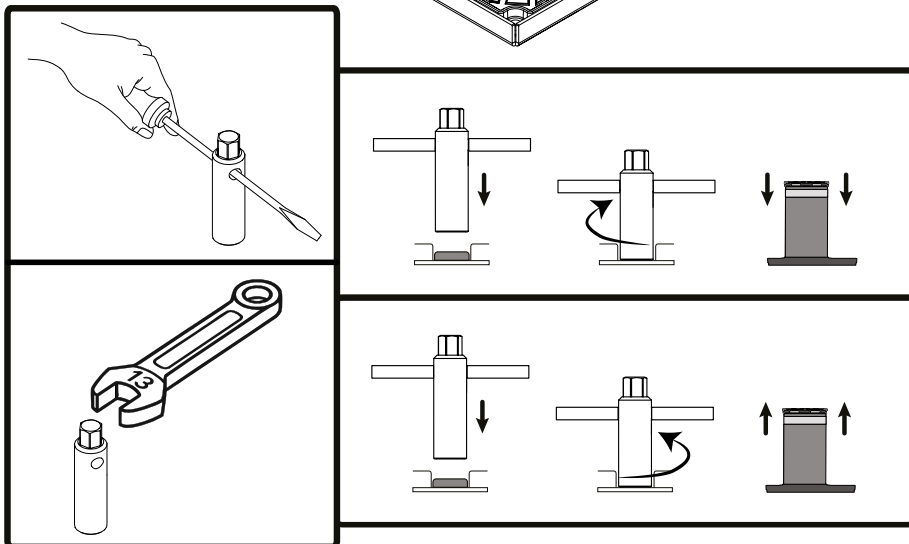
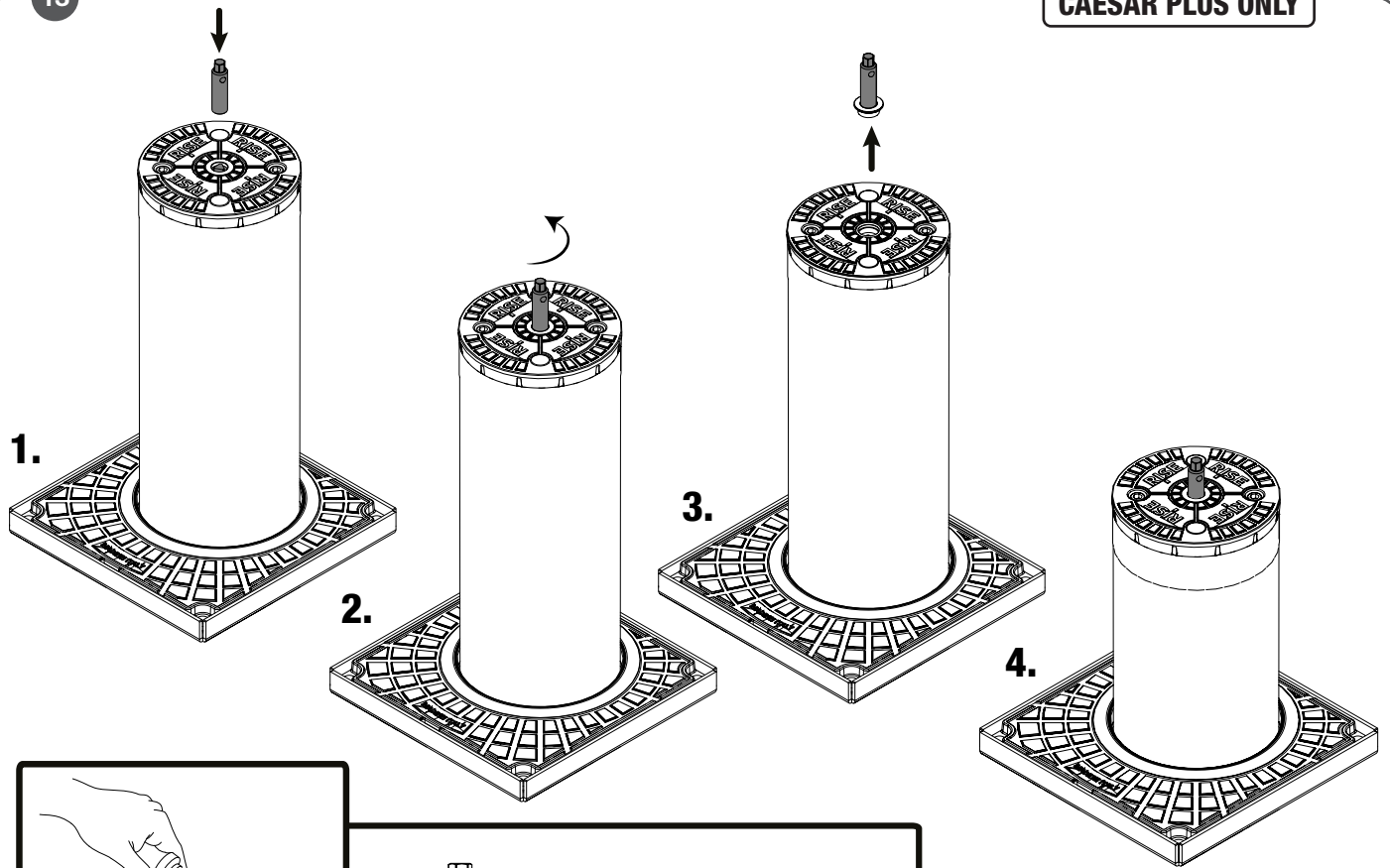

## NORME DI SICUREZZA

**ATTENZIONE: Leggere attentamente il manuale d'istruzione in tutte le sue parti e conservarlo in luogo sicuro per eventuali consultazioni future. La mancata osservanza delle norme e delle avvertenze riportate nel presente manuale o una errata installazione possono causare danni a persone o cose.**

- Questo prodotto è stato progettato e costruito esclusivamente per l'utilizzo indicato nella presente documentazione. Ogni utilizzo difforme può essere causa di danneggiamento del prodotto o fonte di pericolo per persone e/o cose.
- Non installare il prodotto in atmosfera esplosiva: la presenza di gas o vapori infiammabili è fonte di grave pericolo.
- L'installazione deve essere effettuata in osservanza delle norme vigenti.
- Per installazioni in Paesi extra CEE, oltre ai riferimenti normativi nazionali, devono essere seguite le norme e le avvertenze sopra menzionate< per ottenere un livello di sicurezza adeguato.
- Si consiglia, per ogni impianto, un adeguato cartello di segnalazione.
- Non sostare nella zona di movimento del dissuasore.
- Non lasciare i materiali di imballaggio (plastica, polistirolo, legno ...) alla portata dei bambini in quanto potenziali fonti di pericolo.
- Non lasciare che i bambini giochino con i comandi o in prossimità del dissuasore.
- In caso di anomalie di funzionamento non tentare di riparare il guasto ma avvertire un tecnico specializzato. Utilizzare solo accessori originali RISE Srl.
- Non eseguire modifiche su componenti facenti parte del sistema RISE. Eventuali modifiche, alterazioni, manomissioni del sistema RISE o l'uso di accessori non originali RISE fa decadere la garanzia del prodotto e RISE Srl declina ogni responsabilità ai fini della sicurezza e del buon funzionamento dell'impianto.
- L'installatore deve fornire all'utilizzatore tutte le informazioni necessarie per l'uso e la manutenzione dell'impianto e per la manovra manuale e d'emergenza. Deve consegnare e l'utilizzatore deve richiedere il libretto con le avvertenze e le norme d'uso e manutenzione.
- Il transito attraverso il passaggio controllato tramite il dissuasore deve avvenire solo ed esclusivamente quando quest'ultimo è completamente abbassato.
- **Tutto quello che non è previsto espressamente in queste istruzioni non è permesso.**

## ATTENZIONE: PRECAUZIONE D'USO

In caso di allagamenti o precipitazioni straordinarie che risultino in evidenti difficoltà di drenaggio, evitare l'uso del dissuasore finché le condizioni normali siano ripristinate.

Astenersi assolutamente dal tentativo di effettuare riparazioni: potreste incorrere in incidenti; per queste operazioni contattare un tecnico specializzato. I dissuasori RISE non necessitano di una particolare manutenzione, si raccomanda di verificare periodicamente che la zona del dissuasore sia sufficientemente pulita, ed all'occorrenza sostituire le guarnizioni poste alla base del dissuasore. Solo in caso di utilizzo intensivo del prodotto si consiglia di effettuare controlli periodici programmati di tutto il sistema per assicurare un corretto funzionamento e una prolungata vita del prodotto.

## SMALTIMENTO

Qualora il dissuasore venga posto fuori servizio, è necessario seguire le disposizioni legislative in vigore al momento per quanto riguarda lo smaltimento differenziato ed il riciclaggio dei vari componenti (metalli, plastiche, cavi elettrici, ecc.); è consigliabile contattare il vostro installatore o una ditta specializzata ed abilitata allo scopo.

DATI TECNICI	CAESAR 200 - CAESAR 200 PLUS			
	200/600	200/800	200/600 - I	200/800 - I
Altezza cilindro	600	800	600	800
Diametro cilindro	200mm			
Spessore cilindro	5mm			
Materiale cilindro	Acciaio S235JR	Acciaio S235JR	Acciaio INOX AISI 316	Acciaio INOX AISI 316
Tempo di salita	6 s con rallentamento	8 s con rallentamento	6 s con rallentamento	8 s con rallentamento
Velocità di discesa	5 s con rallentamento	7 s con rallentamento	5 s con rallentamento	7 s con rallentamento
Alimentazione	230V 50Hz (versioni con tensione di alimentazione speciale su richiesta)			
Potenza assorbita	220 W			
Attuatore elettromeccanico	24 Vdc			
Classe di carico secondo EN 124	C250 (25 tonnellate)			
Abbassamento manuale in caso di black-out	Sblocco manuale SOLO per versione CAESAR 200 PLUS			
Abbassamento automatico in caso di black-out	Opzionale (kit batterie ROMA.CB)			
Rilevamento ostacolo in salita	Amperometrica			
Cicli giornalieri	500			
Resistenza allo sfondamento	110.000 J			
Resistenza all'urto	10.000 J			
Temperatura d'esercizio	-40°C ÷ +60°C (GL.HEAT necessario per temperature inferiori a -10°C)			
Grado di protezione	IP67			
Peso (senza cassa di fondazione)	56kg	65kg	56 kg	65 kg

## Informazioni generali

Dissuasore elettromeccanico automatico 24 Vdc, altezza 600 o 800 mm, con spessore cilindro di 5 mm.

Trattamento in cataforesi e verniciatura "Nero Grafite" o con cilindro in acciaio INOX AISI316 satinato.

Luci a LED incorporate sul cilindro e centrale di comando ROMA.CP con possibilità di gestire in contemporanea 2 dissuasori CAESAR per la protezione di varchi particolarmente ampi.

Pozzetto di fondazione conforme alla norma EN124 (25T).

Disponibili come accessori riscaldatore per il pozzetto, segnalatore acustico, kit batterie.

## Descrizione

In Figura 1 sono indicate le principali parti che compongono l'automazione:

- 1 Testata con lampeggiante LED
- 2 Cilindro diametro 200 mm
- 3 Pozzetto calpestabile
- 4 Sensore magnetico di finecorsa registrabile
- 5 Pattini di scorrimento
- 6 Scatola di derivazione collegamenti elettrici
- 7 Attuatore elettromeccanico

## Dimensioni

In Figura 2 sono indicate le principali dimensioni di ingombro, cassa di fondazione inclusa.

Nella cassa di fondazione è necessario sfondare un foro per guaina corrugata da 50 mm per il passaggio dei cavi di collegamento (rif. C)

## Predisposizione dello scavo

Con riferimento alla Figura 3, realizzare uno scavo di 800x800 mm della profondità di 1400 mm (versione 200/800) e 1200mm (versione 200/600).

Lo scavo può essere realizzato direttamente con forma quadrata, con un lato di circa 800 mm (rif. B). In alternativa, si può realizzare uno scavo con una trivella del diametro di 500mm fino alla profondità prevista, per poi allargare la parte finale (gli ultimi 300mm) in modo da ottenere una base quadrata di 800 mm per lato (rif. C).

## Test del drenaggio

Prima di inserire la cassa di fondazione nello scavo eseguire il test descritto di seguito, **INDISPENSABILE** per valutare il livello di permeabilità del terreno e adottare le misure più adatte affinché l'acqua non ristagni nello scavo ma venga assorbita nel più breve tempo possibile.

Versate 40 litri di acqua nello scavo e attendete 30 minuti.

Se nonostante il fondo drenante, l'acqua impiegasse più di 30 min. ad essere assorbita, sarà necessario procedere con la posa di tubature per far convogliare l'acqua in una vasca ed eventualmente aspirarla mediante pompa elettrica.

Predisporre poi un fondo di ghiaia di 285 mm, si consiglia della ghiaia di granulometria 8/20 per un buon drenaggio (se si prevede un sistema di drenaggio dalla parte inferiore della cassa di fondazione, inserire il tubo di drenaggio prima del fondo di ghiaia - rif.A). Assicuratevi che la ghiaia sia ben compattata (rif.D).

**Prestare attenzione alle quote e al livellamento del sottofondo.**

## Assemblaggio cassa di fondazione

Assemblare la cassa di fondazione CA.200.E facendo riferimento alla Fig.4.

Fissare le singole parti, utilizzando le viti autofilettanti 4,8x9,5 fornite in dotazione.

Aprire il foro per il passaggio della canaletta corrugata  $\varnothing$  50 mm per il passaggio del cavo elettrico.

Aprire esclusivamente il foro (F) evidenziato che fa riferimento alla direzione di impatto della cassa. Aprire anche i fori di drenaggio (H1/H2) più appropriati. Fissare quindi la cornice K alla cassa.

Assicurarsi che i 4 tirafondi sporgano di almeno 20 mm e non oltre 24 mm rispetto alla superficie di montaggio, al fine di garantire un corretto serraggio.

## Posa cassa di fondazione

Dopo aver previsto gli scarichi dell'acqua, procedere con l'inserimento della cassa di fondazione (Fig. 5) all'interno dello scavo, verificando che:

- la quota di posizionamento sia corretta
- la cassa risulti perfettamente orizzontale (utilizzare una livella)
- la direzione di impatto prevista sia corretta.

Successivamente, è necessario stendere uno strato aggiuntivo di ghiaio ben livellato dello spessore di 120 mm, al fine di garantire un adeguato drenaggio e migliorare la distribuzione dei carichi. Sopra questo strato, in funzione del modello installato, va realizzato un riempimento con sabbia compattata:

- 495 mm di sabbia per il modello CAESAR 200/600
- 695 mm di sabbia per il modello CAESAR 200/800

La sabbia deve essere posata a strati successivi e compattata accuratamente, in modo da evitare cedimenti nel tempo e garantire la stabilità del dissuasore.

Durante questa fase, è necessario predisporre il passaggio della guaina corrugata da  $\varnothing$ 50 mm per il passaggio del cavo di collegamento alla centrale. La guaina deve essere posata in modo protetto, evitando curvature eccessive o schiacciamenti, e con una leggera pendenza per impedire l'accumulo di condensa o infiltrazioni d'acqua. Una volta completate le operazioni sopra descritte, si procede con il getto di 300 mm di calcestruzzo, che deve essere vibrato o adeguatamente compattato per eliminare eventuali bolle d'aria e assicurare un perfetto inglobamento degli strati inferiori. In fase di getto, è fondamentale tenere conto dell'eventuale spessore della futura pavimentazione, in modo da rispettare il livello finito desiderato. Durante il getto, è necessario proteggere la cassa di fondazione con un telo impermeabile per impedire infiltrazioni d'acqua e contaminazioni da parte di detriti o polveri. Si raccomanda di attendere il tempo minimo di maturazione del calcestruzzo prima di procedere con l'installazione del dissuasore all'interno della cassa.

## Collegamenti elettrici

Con riferimento alla figura 6, predisporre i collegamenti elettrici utilizzando un cavo multipolare 10x1,5mm<sup>2</sup> per tutti i modelli.

**Utilizzare esclusivamente cavi adatti alla tipologia di uso richiesta dall'installazione e rispondenti alle normative locali vigenti.**

Bloccare il cavo con le due fascette. All'interno della scatola di derivazione B è presente una morsettiere (Fig.7) per il collegamento del dissuasore alla centrale di comando ROMA.CP.

Per ulteriori informazioni fare riferimento alle istruzioni fornite con la centrale di comando ROMA.CP.

## Posa del dissuasore

Come indicato in figura 9, per consentire l'inserimento del dissuasore all'interno della sua cassa di fondazione, è necessario prevedere del cavo extra di connessione (rif. C) dalla base del dissuasore all'inizio della cassa di fondazione.

Svitare e togliere i 4 dadi dei tirafondi, utilizzare i due golfari G forniti in dotazione per sollevare il dissuasore e adagiarlo all'interno della cassa di fondazione, prestando attenzione al cavo durante la discesa.

In Figura 8 è evidenziata la posizione di inserimento del dissuasore nella cassa di fondazione in riferimento alla direzione di impatto prevista.

Nel caso il dissuasore non risultasse perfettamente orizzontale, agendo sui 4 grani M14 in dotazione (fig.10), è possibile correggere l'allineamento.

Fissare poi il dissuasore alla cassa di fondazione utilizzando i 4 dadi dei tirafondi precedentemente rimossi.

Infine fissare il coperchio con le 4viti M12x30 INOX, come indicato in Figura 11.

## Installazione di due dissuasori

Nel caso di varchi particolarmente ampi è possibile installare due o più dissuasori come indicato in figura 12.

La centrale ROMA.CP è in grado di pilotare due dissuasori CAESAR.

## Sblocco manuale di emergenza (SOLO per CAESAR PLUS)

In caso di necessità è possibile abbassare manualmente il dissuasore per consentire il passaggio dei veicoli. Come indicato in figura 13, utilizzare la chiave di sblocco fornita in dotazione con una chiave da 13mm oppure inserendo un cacciavite nel foro dedicato e ruotare in senso antiorario per estrarre il tappo filettato(rif.2), inserire nuovamente la chiave di sblocco e, esercitando pressione, ruotare in senso antiorario per alzare il dissuasore, in senso orario per abbassarlo.

**SAFETY INSTRUCTIONS**

**WARNING: Carefully read the instruction manual in all its parts and keep it in a safe place for future reference. Failure to comply with the rules and warnings in this manual or incorrect installation may cause damage to people or property.**

- This product has been designed and manufactured exclusively for the use indicated in this documentation. Any improper use may cause damage to the product or pose a danger to people and/or property.
- Do not install the product in an explosive atmosphere: the presence of gas or flammable vapors is a serious hazard.
- Installation must be carried out in compliance with current regulations.
- For installations in non-EU countries, in addition to national regulatory references, the above-mentioned rules and warnings must be followed to achieve an adequate level of safety.
- It is recommended to provide an appropriate warning sign for each system.
- Do not stand in the bollard movement area.
- Do not leave packaging materials (plastic, polystyrene, wood, etc.) within the reach of children as they are potential sources of danger.
- Do not allow children to play with the controls or near the bollard.
- In case of malfunction, do not attempt to repair the fault but contact a qualified technician. Use only original RISE Srl accessories.
- Do not make modifications to components that are part of the RISE system. Any modifications, alterations, tampering with the RISE system or the use of non-original RISE accessories will void the product warranty and RISE Srl declines all responsibility for safety and proper operation of the system.
- The installer must provide the user with all necessary information for the use and maintenance of the system and for manual and emergency operation. The installer must deliver and the user must request the booklet with warnings and instructions for use and maintenance.
- Passage through the area controlled by the bollard must take place only and exclusively when it is fully lowered.
- **Anything not expressly provided for in these instructions is not permitted.**

**WARNING: PRECAUTION FOR USE**

In case of flooding or extraordinary rainfall resulting in obvious drainage difficulties, avoid using the bollard until normal conditions are restored.

Absolutely refrain from attempting repairs: you may be involved in accidents; for these operations contact a qualified technician. RISE bollards do not require special maintenance; it is recommended to periodically check that the bollard area is sufficiently clean, and if necessary, replace the seals located at the base of the bollard. Only in case of intensive use of the product is it recommended to carry out scheduled periodic checks of the entire system to ensure proper operation and prolonged product life.

**DISPOSAL**

If the bollard is taken out of service, it is necessary to follow the legislative provisions in force at the time regarding separate disposal and recycling of the various components (metals, plastics, electrical cables, etc.); it is advisable to contact your installer or a specialized and authorized company for this purpose.

TECHNICAL DATA	CAESAR 200 - CAESAR 200 PLUS			
	200/600	200/800	200/600 - I	200/800 - I
Cylinder height	600	800	600	800
Cylinder diameter	200mm			
Cylinder thickness	5mm			
Cylinder material	S235JR steel	S235JR steel	Stainless steel AISI 316	Stainless steel AISI 316
Rising time	6 s with deceleration	8 s with slowdown	6 s with deceleration	8 s with slowdown
Descent speed	5 s with slowdown	7 s with slowdown	5 s with slowdown	7 s with slowdown
Power	230V 50Hz (versions with special supply voltage available on request)			
Power consumption	220 W			
Electromechanical actuator	24 Vdc			
Load class according to EN 124	C250 (25 tons)			
Manual lowering in case of blackout	Manual release ONLY for CAESAR 200 PLUS version			
Automatic lowering in case of blackout	Optional (ROMA.CB battery kit)			
Obstacle detection during ascent	Amperometric			
Daily cycles	500			
Break-in resistance	110,000 J			
Impact resistance	10,000 J			
Operating temperature	-40°C ÷ +60°C (GL.HEAT required for temperatures below -10°C)			
Protection rating	IP67			
Weight (without foundation box)	56kg	65kg	56 kg	65 kg

## General information

Automatic electromechanical bollard 24 Vdc, height 600 or 800 mm, with cylinder thickness of 5 mm.

Cataphoresis treatment and "Graphite Black" painting or with cylinder in satin-finished AISI316 stainless steel.

LED lights incorporated on the cylinder and ROMA.CP control unit with the possibility of simultaneously managing 2 CAESAR bollards for the protection of particularly wide openings.

Foundation pit compliant with EN124 standard (25T).

Available as accessories: pit heater, acoustic signaler, battery kit.

## Description

Figure 1 shows the main parts that make up the automation:

- 1 Head with LED flashing light
- 2 Cylinder diameter 200 mm
- 3 Walkable pit
- 4 Adjustable magnetic limit switch sensor
- 5 Sliding pads
- 6 Junction box for electrical connections
- 7 Electromechanical actuator

## Dimensions

Figure 2 shows the main overall dimensions, including the foundation box.

In the foundation box, it is necessary to make a hole for a 50 mm corrugated conduit for the passage of connection cables (ref. C)

## Excavation preparation

With reference to Figure 3, make an excavation of 800x800 mm with a depth of 1400 mm (version 200/800) and 1200 mm (version 200/600).

The excavation can be made directly in a square shape, with a side of about 800 mm (ref. B). Alternatively, an excavation can be made with an auger with a diameter of 500 mm down to the required depth, then widen the final part (the last 300 mm) to obtain a square base of 800 mm per side (ref.C).

## Drainage test

Before inserting the foundation box into the excavation, perform the test described below, **ESSENTIAL** to assess the level of soil permeability and adopt the most suitable measures so that water does not stagnate in the excavation but is absorbed as quickly as possible.

Pour 40 liters of water into the excavation and wait 30 minutes.

If, despite the draining bottom, the water takes more than 30 minutes to be absorbed, it will be necessary to install pipes to channel the water into a tank and, if necessary, extract it using an electric pump.

Then prepare a gravel base of 285 mm; it is recommended to use gravel with a grain size of 8/20 for good drainage (if a drainage system is planned from the bottom of the foundation box, insert the drainage pipe before the gravel base - ref.A).

Make sure the gravel is well compacted (ref.D).

**Pay attention to the elevations and leveling of the sub-base.**

## Foundation box assembly

Assemble the CA.200 foundation box. And referring to Fig.4.

Fasten the individual parts using the supplied 4.8x9.5 self-tapping screws.

Open the hole for the passage of the corrugated conduit  $\varnothing$  50 mm for the passage of the electrical cable.

Only open the highlighted hole (F) that refers to the impact direction of the box. Also open the most appropriate drainage holes (H1/H2).

Then fasten the K frame to the box:

Make sure that the 4 anchor bolts protrude at least 20 mm and no more than 24 mm from the mounting surface, in order to ensure proper tightening.

## Foundation box installation

After providing for water drainage, proceed with inserting the foundation box (Fig. 5) into the excavation, ensuring that:

- the positioning level is correct
- the box is perfectly horizontal (use a level)
- the expected impact direction is correct.

Subsequently, it is necessary to lay an additional well-leveled layer of fine gravel with a thickness of 120 mm, in order to ensure adequate drainage and improve load distribution. On top of this layer, depending on the installed model, a filling with compacted sand must be made:

- 495 mm of sand for the CAESAR 200/600 model
- 695 mm of sand for the CAESAR 200/800 model

The sand must be laid in successive layers and compacted carefully, in order to avoid settling over time and ensure the stability of the bollard.

During this phase, it is necessary to provide for the passage of the  $\varnothing$ 50 mm corrugated conduit for the connection cable to the control unit. The conduit must be laid in a protected manner, avoiding excessive bends or crushing, and with a slight slope to prevent the accumulation of condensation or water infiltration.

Once the above operations have been completed, proceed with pouring 300 mm of concrete, which must be vibrated or adequately compacted to eliminate any air bubbles and ensure perfect embedding of the lower layers. During pouring, it is essential to take into account the possible thickness of the future paving, in order to achieve the desired finished level.

During pouring, it is necessary to protect the foundation box with a waterproof sheet to prevent water infiltration and contamination by debris or dust. It is recommended to wait for the minimum curing time of the concrete before proceeding with the installation of the bollard inside the box.

## Electrical connections

With reference to figure 6, make the electrical connections using a 10x1.5mm<sup>2</sup> multi-core cable for all models.

**Use only cables suitable for the type of use required by the installation and compliant with current local regulations.**

Secure the cable with the two cable ties. Inside junction box B there is a terminal block (Fig. 7) for connecting the bollard to the ROMA.CP control unit.

For further information, refer to the instructions supplied with the ROMA.CP control unit.

## Bollard installation

As indicated in figure 9, to allow the insertion of the bollard inside its foundation box, it is necessary to provide extra connection cable (ref. C) from the base of the bollard to the beginning of the foundation box.

Unscrew and remove the 4 anchor bolt nuts, use the two G lifting eyes supplied to lift the bollard and place it inside the foundation box, paying attention to the cable during lowering.

Figure 8 highlights the insertion position of the bollard in the foundation box with reference to the expected impact direction.

If the bollard is not perfectly horizontal, it is possible to correct the alignment using the 4 M14 screws provided (Fig. 10).

Then fasten the bollard to the foundation box using the 4 anchor bolt nuts previously removed.

Finally, fasten the cover with the 4 M12x30 STAINLESS STEEL screws, as indicated in Figure 11.

## Installation of two bollards

In the case of particularly wide openings, it is possible to install two or more bollards as shown in figure 12.

The ROMA.CP control unit can control two CAESAR bollards.

## Manual emergency release (ONLY for CAESAR PLUS)

If necessary, it is possible to manually lower the bollard to allow vehicle passage. As shown in figure 13, use the unlocking key supplied with a 13 mm wrench or insert a screwdriver into the dedicated hole and turn counterclockwise to remove the threaded cap (ref. 2), reinsert the unlocking key and, applying pressure, turn counterclockwise to raise the bollard and clockwise to lower it.

## SICHERHEITSBESTIMMUNGEN

**ACHTUNG: Lesen Sie die Bedienungsanleitung sorgfältig in allen Teilen durch und bewahren Sie sie an einem sicheren Ort für eventuelle zukünftige Nachschlagen auf. Die Nichtbeachtung der in diesem Handbuch aufgeführten Vorschriften und Hinweise oder eine fehlerhafte Installation können Schäden an Personen oder Sachen verursachen.**

- Dieses Produkt wurde ausschließlich für die in dieser Dokumentation angegebene Verwendung entworfen und gebaut. Jede abweichende Verwendung kann zu Schäden am Produkt führen oder eine Gefahr für Personen und/oder Sachen darstellen.
- Installieren Sie das Produkt nicht in explosionsgefährdeter Atmosphäre: Das Vorhandensein von Gasen oder brennbaren Dämpfen stellt eine erhebliche Gefahr dar.
- Die Installation muss unter Einhaltung der geltenden Vorschriften erfolgen.
- Für Installationen in Ländern außerhalb der EU müssen neben den nationalen Vorschriften auch die oben genannten Normen und Hinweise beachtet werden, um ein angemessenes Sicherheitsniveau zu gewährleisten.
- Für jede Anlage wird ein entsprechendes Hinweisschild empfohlen.
- Verweilen Sie nicht im Bewegungsbereich des Pollers.
- Lassen Sie Verpackungsmaterialien (Plastik, Styropor, Holz ...) nicht in Reichweite von Kindern, da sie potenzielle Gefahrenquellen darstellen.
- Lassen Sie Kinder nicht mit den Bedienelementen oder in der Nähe des Pollers spielen.
- Versuchen Sie bei Funktionsstörungen nicht, den Defekt selbst zu beheben, sondern benachrichtigen Sie einen Fachtechniker. Verwenden Sie nur Originalzubehör von RISE Srl.
- Nehmen Sie keine Änderungen an Komponenten des RISE-Systems vor. Jegliche Änderungen, Veränderungen oder Manipulationen am RISE-System oder die Verwendung von nicht originalem RISE-Zubehör führen zum Erlöschen der Produktgarantie und RISE Srl lehnt jede Verantwortung in Bezug auf Sicherheit und ordnungsgemäße Funktion der Anlage ab.
- Der Installateur muss dem Benutzer alle notwendigen Informationen für die Nutzung und Wartung der Anlage sowie für die manuelle und Notbedienung bereitstellen. Er muss das Handbuch mit Hinweisen und Vorschriften zur Nutzung und Wartung aushändigen, und der Benutzer muss dieses anfordern.
- Die Durchfahrt durch den vom Poller kontrollierten Durchgang darf nur erfolgen, wenn dieser vollständig abgesenkt ist.
- **Alles, was nicht ausdrücklich in diesen Anweisungen vorgesehen ist, ist nicht erlaubt.**

## ACHTUNG: VORSICHT BEI DER VERWENDUNG

Bei Überschwemmungen oder außergewöhnlichen Niederschlägen, die zu offensichtlichen Entwässerungsproblemen führen, vermeiden Sie die Benutzung des Pollers, bis normale Bedingungen wiederhergestellt sind.

Versuchen Sie auf keinen Fall, Reparaturen selbst durchzuführen: Es besteht Unfallgefahr; wenden Sie sich für diese Arbeiten an einen Fachtechniker. Die RISE-Poller benötigen keine besondere Wartung. Es wird empfohlen, regelmäßig zu überprüfen, ob der Bereich des Pollers ausreichend sauber ist, und bei Bedarf die an der Basis des Pollers angebrachten Dichtungen auszutauschen. Nur bei intensiver Nutzung des Produkts wird empfohlen, regelmäßige geplante Kontrollen des gesamten Systems durchzuführen, um einen korrekten Betrieb und eine lange Lebensdauer des Produkts zu gewährleisten.

## ENTSORGUNG

Falls der Poller außer Betrieb genommen wird, müssen die zum Zeitpunkt geltenden gesetzlichen Bestimmungen bezüglich der getrennten Entsorgung und des Recyclings der verschiedenen Komponenten (Metalle, Kunststoffe, Elektrokabel usw.) beachtet werden; es ist ratsam, Ihren Installateur oder ein darauf spezialisiertes und autorisiertes Unternehmen zu kontaktieren.

TECHNISCHE DATEN	CAESAR 200 - CAESAR 200 PLUS			
	200/600	200/800	200/600 - I	200/800 - I
Zylinderhöhe	600	800	600	800
Zylinderdurchmesser	200mm			
Zylinderstärke	5mm			
Zylindermaterial	Stahl S235JR	Stahl S235JR	Edelstahl AISI 316	Edelstahl AISI 316
Hubzeit	6 s mit Verzögerung	8 s mit Verzögerung	6 s mit Verzögerung	8 s mit Verzögerung
Absenkgeschwindigkeit	5 s mit Verzögerung	7 s mit Verzögerung	5 s mit Verzögerung	7 s mit Verzögerung
Stromversorgung	230V 50Hz (Versionen mit spezieller Versorgungsspannung auf Anfrage)			
Leistungsaufnahme	220 W			
Elektromechanischer Antrieb	24 Vdc			
Belastungsklasse gemäß EN 124	C250 (25 Tonnen)			
Manuelles Absenken bei Stromausfall	Manuelle Entriegelung NUR für Version CAESAR 200 PLUS			
Automatisches Absenken bei Stromausfall	Optional (Batteriesatz ROMA.CB)			
Hinderniserkennung beim Anheben	Amperometrisch			
Tägliche Zyklen	500			
Durchbruchfestigkeit	110.000 J			
Stoßfestigkeit	10.000 J			
Betriebstemperatur	-40°C ÷ +60°C (GL.HEAT erforderlich für Temperaturen unter -10°C)			
Schutzart	IP67			
Gewicht (ohne Fundamentkasten)	56kg	65kg	56 kg	65 kg

## Allgemeine Informationen

Automatische elektromechanische Poller 24 Vdc, Höhe 600 oder 800 mm, mit einer Zylinderstärke von 5 mm.

Kataforesebehandlung und Lackierung „Graphitschwarz“ oder mit Zylinder aus satiniertem Edelstahl AISI316.

Im Zylinder integrierte LED-Leuchten und Steuerzentrale ROMA.CP mit der Möglichkeit, gleichzeitig 2 CAESAR-Poller zum Schutz besonders breiter Durchgänge zu steuern. Fundamentkasten gemäß Norm EN124 (25T).

Als Zubehör erhältlich: Heizung für den Schacht, akustischer Signalgeber, Batterie-Kit.

## Beschreibung

In Abbildung 1 sind die Hauptteile der Automatisierung dargestellt:

- 1 Kopfteil mit LED-Blinkleuchte
- 2 Zylinder Durchmesser 200 mm
- 3 Begehbarer Schacht
- 4 Verstellbarer magnetischer Endschaltersensor
- 5 Gleitführungen
- 6 Anschlussdose für elektrische Verbindungen
- 7 Elektromechanischer Antrieb

## Abmessungen

In Abbildung 2 sind die wichtigsten Abmessungen einschließlich Fundamentkasten angegeben.

Im Fundamentkasten muss eine Öffnung für ein 50-mm-Wellrohr für die Durchführung der Anschlusskabel geschaffen werden (siehe C)

## Vorbereitung der Ausgrabung

Bezugnehmend auf Abbildung 3 ist eine Ausgrabung von 800x800 mm mit einer Tiefe von 1400 mm (Version 200/800) und 1200 mm (Version 200/600) durchzuführen.

Die Ausgrabung kann direkt in quadratischer Form mit einer Seitenlänge von ca. 800 mm ausgeführt werden (siehe B). Alternativ kann die Ausgrabung mit einem Bohrer mit einem Durchmesser von 500 mm bis zur vorgesehenen Tiefe durchgeführt werden, um dann den letzten Abschnitt (die letzten 300 mm) so zu erweitern, dass eine quadratische Basis mit 800 mm Seitenlänge entsteht (siehe C).

## Drainagetest

Vor dem Einsetzen des Fundamentkastens in die Ausgrabung führen Sie den nachfolgend beschriebenen Test durch, **UNERLÄSSLICH** um das Durchlässigkeitsniveau des Bodens zu bewerten und die am besten geeigneten Maßnahmen zu ergreifen, damit das Wasser nicht in der Ausgrabung stehen bleibt, sondern so schnell wie möglich aufgenommen wird.

Gießen Sie 40 Liter Wasser in die Ausgrabung und warten Sie 30 Minuten.

Wenn das Wasser trotz des Drainagebodens länger als 30 Minuten zum Versickern benötigt, ist es notwendig, Rohre zu verlegen, um das Wasser in einen Behälter zu leiten und es gegebenenfalls mit einer Elektropumpe abzusaugen.

Legen Sie anschließend einen 285 mm dicken Kiesboden an, empfohlen wird Kies mit einer Körnung von 8/20 für eine gute Drainage (wenn ein Drainagesystem an der Unterseite des Fundamentkastens vorgesehen ist, das Drainagerohr vor dem Kiesboden einlegen – siehe A).

Stellen Sie sicher, dass der Kies gut verdichtet ist (siehe D).

**Achten Sie auf die Höhen und die Nivellierung des Untergrunds.**

## Montage des Fundamentkastens

Montieren Sie den Fundamentkasten CA.200.Und unter Bezugnahme auf Abb. 4.

Befestigen Sie die einzelnen Teile mit den mitgelieferten selbstschneidenden Schrauben 4,8x9,5.

Öffnen Sie das Loch für die Durchführung des Wellrohres  $\varnothing$  50 mm für das Durchführen des Elektrokabels.

Öffnen Sie ausschließlich das hervorgehobene Loch (F), das sich auf die Aufprallrichtung des Kastens bezieht. Öffnen Sie auch die am besten geeigneten Drainagelöcher (H1/H2).

Befestigen Sie dann den Rahmen K am Kasten.

Stellen Sie sicher, dass die 4 Ankerbolzen mindestens 20 mm und höchstens 24 mm über die Montagefläche hinausragen, um eine korrekte Befestigung zu gewährleisten.

## Verlegung des Fundamentkastens

Nachdem die Wasserabläufe vorgesehen wurden, fahren Sie mit dem Einsetzen des Fundamentkastens (Abb. 5) in die Ausgrabung fort und überprüfen Sie dabei, dass:

- die Einbauhöhe korrekt ist
- der Kasten vollkommen waagrecht ist (verwenden Sie eine Wasserwaage)
- die vorgesehene Aufprallrichtung korrekt ist.

Anschließend muss eine zusätzliche, gut nivellierte Kiesschicht mit einer Dicke von 120 mm aufgebracht werden, um eine ausreichende Drainage zu gewährleisten und die Lastverteilung zu verbessern. Über dieser Schicht, je nach installiertem Modell, muss eine Verfüllung mit verdichtetem Sand erfolgen:

- 495 mm Sand für das Modell CAESAR 200/600
- 695 mm Sand für das Modell CAESAR 200/800

Der Sand muss schichtweise eingebracht und sorgfältig verdichtet werden, um Setzungen im Laufe der Zeit zu vermeiden und die Stabilität des Pollers zu gewährleisten.

Während dieser Phase muss die Durchführung des Wellrohres  $\varnothing$ 50 mm für das Verbindungskabel zur Steuereinheit vorbereitet werden. Das Schutzrohr muss geschützt verlegt werden, übermäßige Biegungen oder Quetschungen sind zu vermeiden, und es sollte mit leichtem Gefälle verlegt werden, um die Ansammlung von Kondenswasser oder das Eindringen von Wasser zu verhindern.

Nachdem die oben beschriebenen Arbeiten abgeschlossen sind, wird eine 300 mm dicke Betonschicht gegossen, die gerüttelt oder ausreichend verdichtet werden muss, um eventuelle Luftblasen zu entfernen und eine perfekte Einbettung der unteren Schichten zu gewährleisten. Beim Gießen ist es wichtig, die mögliche Dicke des zukünftigen Bodenbelags zu berücksichtigen, um das gewünschte Fertigniveau einzuhalten. Während des Gießens muss der Fundamentkasten mit einer wasserdichten Folie geschützt werden, um das Eindringen von Wasser und die Verunreinigung durch Schmutz oder Staub zu verhindern. Es wird empfohlen, die Mindesthärtzeit des Betons abzuwarten, bevor mit der Installation des Pollers im Kasten fortgefahren wird.

## Elektrische Anschlüsse

Bezugnehmend auf Abbildung 6 sind die elektrischen Anschlüsse für alle Modelle mit einem mehradrigen Kabel 10x1,5 mm<sup>2</sup> herzustellen.

**Verwenden Sie ausschließlich Kabel, die für die jeweilige Installationsart geeignet sind und den geltenden lokalen Vorschriften entsprechen.**

Befestigen Sie das Kabel mit den beiden Kabelbindern. Im Inneren des Abzweigdosens B befindet sich eine Klemmleiste (Abb. 7) für den Anschluss der Poller an die Steuerzentrale ROMA.CP. Weitere Informationen finden Sie in der mit der Steuerzentrale ROMA.CP mitgelieferten Anleitung.

## Einbau des Pollers

Wie in Abbildung 9 gezeigt, ist es für das Einsetzen des Pollers in seinen Fundamentkasten erforderlich, ein zusätzliches Verbindungskabel vorzusehen (siehe C) von der Basis des Pollers bis zum Anfang des Fundamentkastens.

Lösen und entfernen Sie die 4 Muttern der Ankerbolzen, verwenden Sie die beiden mitgelieferten Ringschrauben G, um den Poller anzuheben und in den Fundamentkasten zu setzen, und achten Sie dabei auf das Kabel während des Absenkens.

In Abbildung 8 ist die Einbauposition des Pollers im Fundamentkasten in Bezug auf die vorgesehene Aufprallrichtung dargestellt. Sollte die Poller nicht perfekt horizontal ausgerichtet sein, kann die Ausrichtung mit Hilfe der 4 mitgelieferten M14-Schrauben (Abb. 10) korrigiert werden. Befestigen Sie anschließend den Poller am Fundamentkasten mit den zuvor entfernten 4 Muttern der Ankerbolzen. Zum Schluss befestigen Sie den Deckel mit den 4 INOX-Schrauben M12x30, wie in Abbildung 11 gezeigt.

## Installation von zwei Pollern

Bei besonders breiten Durchgängen können zwei oder mehr Poller installiert werden, wie in Abbildung 12 gezeigt.

Die Steuerzentrale ROMA.CP kann zwei Poller CAESAR steuern.

## Manuelle Notentriegelung (NUR für CAESAR PLUS)

Im Bedarfsfall kann der Poller manuell abgesenkt werden, um die Durchfahrt von Fahrzeugen zu ermöglichen. Wie in Abbildung 13 dargestellt, verwenden Sie den mitgelieferten Entriegelungsschlüssel mit einem 13-mm-Schlüssel oder stecken Sie einen Schraubendreher in die dafür vorgesehene Öffnung und drehen Sie ihn gegen den Uhrzeigersinn, um die Verschlusskappe (Ref. 2) zu entfernen. Setzen Sie den Entriegelungsschlüssel erneut ein und drehen Sie ihn unter Druck gegen den Uhrzeigersinn, um die Poller anzuheben, und im Uhrzeigersinn, um sie abzusenken.

**NORMES DE SÉCURITÉ**

**ATTENTION : Lire attentivement le manuel d'instructions dans toutes ses parties et le conserver en lieu sûr pour toute consultation future. Le non-respect des normes et des avertissements indiqués dans ce manuel ou une installation incorrecte peuvent causer des dommages aux personnes ou aux biens.**

- Ce produit a été conçu et fabriqué exclusivement pour l'utilisation indiquée dans la présente documentation. Toute utilisation différente peut entraîner des dommages au produit ou constituer un danger pour les personnes et/ou les biens.
- Ne pas installer le produit dans une atmosphère explosive : la présence de gaz ou de vapeurs inflammables constitue un grave danger.
- L'installation doit être effectuée conformément aux normes en vigueur.
- Pour les installations dans les pays hors CEE, en plus des références réglementaires nationales, les normes et avertissements mentionnés ci-dessus doivent être suivis afin d'obtenir un niveau de sécurité adéquat.
- Il est conseillé, pour chaque installation, d'utiliser un panneau de signalisation approprié.
- Ne pas rester dans la zone de mouvement de la borne.
- Ne pas laisser les matériaux d'emballage (plastique, polystyrène, bois ...) à la portée des enfants car ils constituent des sources potentielles de danger.
- Ne laissez pas les enfants jouer avec les commandes ou à proximité de la borne.
- En cas d'anomalie de fonctionnement, ne tentez pas de réparer la panne mais contactez un technicien spécialisé. N'utiliser que des accessoires originaux RISE Srl.
- Ne pas effectuer de modifications sur les composants faisant partie du système RISE. Toute modification, altération, falsification du système RISE ou l'utilisation d'accessoires non originaux RISE annule la garantie du produit et RISE Srl décline toute responsabilité en ce qui concerne la sécurité et le bon fonctionnement de l'installation.
- L'installateur doit fournir à l'utilisateur toutes les informations nécessaires pour l'utilisation et l'entretien de l'installation ainsi que pour la manœuvre manuelle et d'urgence. Il doit remettre et l'utilisateur doit demander le livret avec les avertissements et les règles d'utilisation et d'entretien.
- Le passage à travers le passage contrôlé par la borne ne doit avoir lieu que lorsque celle-ci est complètement abaissée.
- **Tout ce qui n'est pas expressément prévu dans ces instructions n'est pas permis.**

**ATTENTION : PRÉCAUTION D'UTILISATION**

En cas d'inondations ou de précipitations exceptionnelles entraînant des difficultés évidentes de drainage, éviter l'utilisation de la borne jusqu'à ce que les conditions normales soient rétablies.

S'abstenir absolument de toute tentative de réparation : vous pourriez être victime d'accidents ; pour ces opérations, contactez un technicien spécialisé. Les bornes RISE ne nécessitent pas d'entretien particulier, il est recommandé de vérifier périodiquement que la zone de la borne est suffisamment propre et, si nécessaire, de remplacer les joints situés à la base de la borne. Ce n'est qu'en cas d'utilisation intensive du produit qu'il est conseillé d'effectuer des contrôles périodiques programmés de l'ensemble du système afin d'assurer un bon fonctionnement et une longue durée de vie du produit.

**ÉLIMINATION**

Si la borne est mise hors service, il est nécessaire de suivre les dispositions législatives en vigueur concernant l'élimination sélective et le recyclage des différents composants (métaux, plastiques, câbles électriques, etc.) ; il est conseillé de contacter votre installateur ou une entreprise spécialisée et habilitée à cet effet.

**DONNÉES TECHNIQUES**

**CAESAR 200 - CAESAR 200 PLUS**

	<b>200/600</b>	<b>200/800</b>	<b>200/600 - I</b>	<b>200/800 - I</b>
Hauteur du cylindre	600	800	600	800
Diamètre du cylindre	200mm			
Épaisseur du cylindre	5mm			
Matériau du cylindre	Acier S235JR	Acier S235JR	Acier INOX AISI 316	Acier INOX AISI 316
Temps de montée	6 s avec ralentissement	8 s avec ralentissement	6 s avec ralentissement	8 s avec ralentissement
Vitesse de descente	5 s avec ralentissement	7 s avec ralentissement	5 s avec ralentissement	7 s avec ralentissement
Alimentation	230V 50Hz (versions avec tension d'alimentation spéciale sur demande)			
Puissance absorbée	220 W			
Actionneur électromécanique	24 Vdc			
Classe de charge selon EN 124	C250 (25 tonnes)			
Abaissement manuel en cas de coupure de courant	Déverrouillage manuel UNIQUEMENT pour version CAESAR 200 PLUS			
Abaissement automatique en cas de coupure de courant	En option (kit batteries ROMA.CB)			
Détection d'obstacle à la montée	Ampérométrie			
Cycles journaliers	500			
Résistance à l'enfoncement	110 000 J			
Résistance au choc	10 000 J			
Température de fonctionnement	-40°C ÷ +60°C (GL.HEAT nécessaire pour des températures inférieures à -10°C)			
Degré de protection	IP67			
Poids (sans caisson de fondation)	56kg	65kg	56 kg	65 kg

## Informations générales

Poteau électromécanique automatique 24 Vcc, hauteur 600 ou 800 mm, avec cylindre de 5 mm d'épaisseur.

Traitement en cataphorèse et peinture "Noir Graphite" ou avec cylindre en acier INOX AISI316 satiné.

Lumières LED intégrées sur le cylindre et centrale de commande ROMA.CP avec possibilité de gérer simultanément 2 dissuasifs CAESAR pour la protection de passages particulièrement larges.

Regard de fondation conforme à la norme EN124 (25T).

Disponibles comme accessoires : chauffage pour le regard, avertisseur sonore, kit batteries.

## Description

La Figure 1 indique les principales parties qui composent l'automatisation :

- 1 Tête avec gyrophare LED
- 2 Cylindre diamètre 200 mm
- 3 Regard piétinable
- 4 Capteur magnétique de fin de course réglable
- 5 Patins de glissement
- 6 Boîte de dérivation des connexions électriques
- 7 Actionneur électromécanique

## Dimensions

La Figure 2 indique les principales dimensions d'encombrement, caisson de fondation inclus.

Dans le caisson de fondation, il est nécessaire de percer un trou pour une gaine annelée de 50 mm pour le passage des câbles de connexion (réf. C)

## Préparation de l'excavation

En référence à la Figure 3, réaliser une excavation de 800x800 mm d'une profondeur de 1400 mm (version 200/800) et 1200 mm (version 200/600).

L'excavation peut être réalisée directement en forme carrée, avec un côté d'environ 800 mm (voir réf. B). En alternative, il est possible de réaliser une excavation avec une tarière de diamètre 500 mm jusqu'à la profondeur prévue, puis d'élargir la partie finale (les derniers 300 mm) afin d'obtenir une base carrée de 800 mm de côté (voir réf. C).

## Test de drainage

Avant d'insérer le caisson de fondation dans l'excavation, effectuer le test décrit ci-dessous, **INDISPENSABLE** pour évaluer le niveau de perméabilité du sol et adopter les mesures les plus appropriées afin que l'eau ne stagne pas dans l'excavation mais soit absorbée dans les plus brefs délais.

Versez 40 litres d'eau dans l'excavation et attendez 30 minutes.

Si malgré le fond drainant, l'eau met plus de 30 minutes à être absorbée, il sera nécessaire de procéder à la pose de tuyaux pour acheminer l'eau vers un bassin et éventuellement l'aspirer à l'aide d'une pompe électrique.

Prévoir ensuite un fond de gravier de 285 mm, il est conseillé d'utiliser du gravier de granulométrie 8/20 pour un bon drainage (si un système de drainage est prévu depuis la partie inférieure du caisson de fondation, insérer le tuyau de drainage avant le fond de gravier - voir réf. A).

Assurez-vous que le gravier soit bien compacté (voir réf. D).

**Veillez aux niveaux et à la mise à niveau du fond de fouille.**

## Assemblage du caisson de fondation

Assembler le caisson de fondation CA.200. Et en se référant à la Fig. 4.

Fixer les différentes parties en utilisant les vis autotaraudeuses 4,8x9,5 fournies. Ouvrir le trou pour le passage de la gaine annelée  $\varnothing$  50 mm pour le passage du câble électrique.

Ouvrez exclusivement le trou (F) indiqué qui fait référence à la direction d'impact du caisson. Ouvrez également les trous de drainage (H1/H2) les plus appropriés.

Fixer ensuite le cadre K au caisson.

S'assurer que les 4 tiges filetées dépassent d'au moins 20 mm et pas plus de 24 mm par rapport à la surface de montage, afin de garantir un serrage correct.

## Pose du caisson de fondation

Après avoir prévu les évacuations d'eau, procéder à l'insertion du caisson de fondation (Fig. 5) à l'intérieur de l'excavation, en vérifiant que :

- la cote de positionnement soit correcte
- le caisson soit parfaitement horizontal (utiliser un niveau)
- la direction d'impact prévue soit correcte.

Ensuite, il est nécessaire d'étendre une couche supplémentaire de gravillon bien nivelée d'une épaisseur de 120 mm, afin de garantir un drainage adéquat et d'améliorer la répartition des charges. Au-dessus de cette couche, en fonction du modèle installé, il faut réaliser un remplissage avec du sable compacté :

- 495 mm de sable pour le modèle CAESAR 200/600
- 695 mm de sable pour le modèle CAESAR 200/800

Le sable doit être posé en couches successives et soigneusement compacté, afin d'éviter des affaissements dans le temps et de garantir la stabilité du dissuasif. Pendant cette phase, il est nécessaire de prévoir le passage de la gaine annelée  $\varnothing$  50 mm pour le passage du câble de connexion à la centrale. La gaine doit être posée de manière protégée, en évitant les courbures excessives ou les écrasements, et avec une légère pente pour empêcher l'accumulation de condensation ou d'infiltrations d'eau.

Une fois les opérations ci-dessus terminées, procéder au coulage de 300 mm de béton, qui doit être vibré ou correctement compacté pour éliminer d'éventuelles bulles d'air et assurer une parfaite incorporation des couches inférieures. Lors du coulage, il est fondamental de tenir compte de l'éventuelle épaisseur du futur revêtement, afin de respecter le niveau fini souhaité.

Pendant le coulage, il est nécessaire de protéger le caisson de fondation avec une bâche imperméable pour empêcher les infiltrations d'eau et la contamination par des débris ou des poussières. Il est recommandé d'attendre le temps minimum de maturation du béton avant de procéder à l'installation du dissuasif à l'intérieur du caisson.

## Raccordements électriques

En référence à la figure 6, réaliser les connexions électriques à l'aide d'un câble multipolaire 10x1,5 mm<sup>2</sup> pour tous les modèles.

**Utiliser exclusivement des câbles adaptés au type d'utilisation requis par l'installation et conformes aux normes locales en vigueur.**

Bloquer le câble avec les deux colliers. À l'intérieur du boîtier de dérivation B se trouve un bornier (Fig. 7) pour le raccordement de la borne à la centrale de commande ROMA.CP.

Pour plus d'informations, se reporter aux instructions fournies avec la centrale de commande ROMA.CP.

## Pose du dissuasif

Comme indiqué sur la figure 9, pour permettre l'insertion du dissuasif à l'intérieur de son caisson de fondation, il est nécessaire de prévoir un câble de connexion supplémentaire (voir réf. C) de la base du dissuasif au début du caisson de fondation. Dévisser et retirer les 4 écrous des tiges filetées, utiliser les deux anneaux G fournis pour soulever le dissuasif et le déposer à l'intérieur du caisson de fondation, en faisant attention au câble lors de la descente. La Figure 8 met en évidence la position d'insertion du dissuasif dans le caisson de fondation par rapport à la direction d'impact prévue. Si la borne n'est pas parfaitement horizontale, il est possible de corriger son alignement à l'aide des 4 vis M14 fournies (fig. 10). Fixer ensuite le dissuasif au caisson de fondation en utilisant les 4 écrous des tiges filetées précédemment retirés. Enfin, fixer le couvercle avec les 4 vis M12x30 INOX, comme indiqué à la figure 11.

## Installation de deux bornes escamotables

Dans le cas de passages particulièrement larges, il est possible d'installer deux ou plusieurs bornes escamotables comme indiqué à la figure 12.

La centrale ROMA.CP est capable de piloter deux bornes CAESAR.

## Déverrouillage manuel d'urgence (UNIQUEMENT pour CAESAR PLUS)

En cas de besoin, il est possible d'abaisser manuellement la borne pour permettre le passage des véhicules. Comme indiqué sur la figure 13, utilisez la clé de déverrouillage fournie avec une clé de 13 mm ou insérez un tournevis dans le trou prévu à cet effet et tournez dans le sens inverse des aiguilles d'une montre pour retirer le bouchon fileté (réf. 2), réinsérez la clé de déverrouillage et, en exerçant une pression, tournez dans le sens inverse des aiguilles d'une montre pour relever la borne, dans le sens des aiguilles d'une montre pour l'abaisser.

**NORMAS DE SEGURIDAD**

**ATENCIÓN: Lea atentamente el manual de instrucciones en todas sus partes y consérvelo en un lugar seguro para futuras consultas. El incumplimiento de las normas y advertencias indicadas en este manual o una instalación incorrecta pueden causar daños a personas o cosas.**

- Este producto ha sido diseñado y fabricado exclusivamente para el uso indicado en esta documentación. Cualquier uso diferente puede causar daños al producto o ser fuente de peligro para personas y/o cosas.
- No instale el producto en atmósferas explosivas: la presencia de gases o vapores inflamables es una fuente de grave peligro.
- La instalación debe realizarse cumpliendo las normativas vigentes.
- Para instalaciones en países fuera de la CEE, además de las normativas nacionales, deben seguirse las normas y advertencias mencionadas anteriormente para obtener un nivel de seguridad adecuado.
- Se recomienda, para cada instalación, un cartel de señalización adecuado.
- No permanezca en la zona de movimiento del bolardo.
- No deje los materiales de embalaje (plástico, poliestireno, madera ...) al alcance de los niños ya que son posibles fuentes de peligro.
- No permita que los niños jueguen con los mandos o cerca del bolardo.
- En caso de anomalías de funcionamiento no intente reparar la avería, sino avise a un técnico especializado. Utilice solo accesorios originales RISE Srl.
- No realice modificaciones en los componentes que forman parte del sistema RISE. Cualquier modificación, alteración, manipulación del sistema RISE o el uso de accesorios no originales RISE anula la garantía del producto y RISE Srl declina toda responsabilidad en cuanto a la seguridad y el correcto funcionamiento de la instalación.
- El instalador debe proporcionar al usuario toda la información necesaria para el uso y mantenimiento de la instalación y para la maniobra manual y de emergencia. Debe entregar y el usuario debe solicitar el manual con las advertencias y normas de uso y mantenimiento.
- El paso a través del acceso controlado por el bolardo debe realizarse única y exclusivamente cuando este último esté completamente bajado.
- **Todo lo que no esté expresamente previsto en estas instrucciones no está permitido.**

**ATENCIÓN: PRECAUCIÓN DE USO**

En caso de inundaciones o precipitaciones extraordinarias que resulten en evidentes dificultades de drenaje, evite el uso del bolardo hasta que se restablezcan las condiciones normales.

Absténgase absolutamente de intentar realizar reparaciones: podría sufrir accidentes; para estas operaciones contacte a un técnico especializado. Los bolardos RISE no requieren un mantenimiento especial, se recomienda verificar periódicamente que la zona del bolardo esté suficientemente limpia y, si es necesario, sustituir las juntas situadas en la base del bolardo. Solo en caso de uso intensivo del producto se recomienda realizar controles periódicos programados de todo el sistema para asegurar un correcto funcionamiento y una vida útil prolongada del producto.

**ELIMINACIÓN**

En caso de que el bolardo quede fuera de servicio, es necesario seguir las disposiciones legislativas vigentes en cuanto a la eliminación selectiva y el reciclaje de los distintos componentes (metales, plásticos, cables eléctricos, etc.); se recomienda contactar con su instalador o con una empresa especializada y autorizada para tal fin.

DATOS TÉCNICOS	CAESAR 200 - CAESAR 200 PLUS			
	200/600	200/800	200/600 - I	200/800 - I
Altura del cilindro	600	800	600	800
Diámetro del cilindro	200mm			
Espesor del cilindro	5mm			
Material del cilindro	Acero S235JR	Acero S235JR	Acero INOX AISI 316	Acero INOX AISI 316
Tiempo de subida	6 s con desaceleración	8 s con desaceleración	6 s con desaceleración	8 s con desaceleración
Velocidad de bajada	5 s con desaceleración	7 s con desaceleración	5 s con desaceleración	7 s con desaceleración
Alimentación	230V 50Hz (versiones con tensión de alimentación especial bajo pedido)			
Potencia absorbida	220 W			
Actuador electromecánico	24 Vdc			
Clase de carga según EN 124	C250 (25 toneladas)			
Bajada manual en caso de apagón	Desbloqueo manual SOLO para versión CAESAR 200 PLUS			
Bajada automática en caso de apagón	Opcional (kit de baterías ROMA.CB)			
Detección de obstáculos en subida	Amperométrica			
Ciclos diarios	500			
Resistencia al derribo	110.000 J			
Resistencia al impacto	10.000 J			
Temperatura de funcionamiento	-40°C ÷ +60°C (GL.HEAT necesario para temperaturas inferiores a -10°C)			
Grado de protección	IP67			
Peso (sin caja de cimentación)	56kg	65kg	56 kg	65 kg

## Información general

Dispositivo disuasorio electromecánico automático de 24 Vcc, altura 600 u 800 mm, con cilindro de 5 mm de grosor.

Tratamiento en cataforesis y pintura "Negro Grafito" o con cilindro en acero INOX AISI316 satinado.

Luces LED incorporadas en el cilindro y central de mando ROMA.CP con posibilidad de gestionar simultáneamente 2 disuasores CAESAR para la protección de pasos especialmente amplios.

Caja de cimentación conforme a la norma EN124 (25T).

Disponibles como accesorios calentador para la caja, avisador acústico, kit de baterías.

## Descripción

En la Figura 1 se indican las principales partes que componen la automatización:

- 1 Cabecera con luz intermitente LED
- 2 Cilindro diámetro 200 mm
- 3 Caja transitable
- 4 Sensor magnético de fin de carrera ajustable
- 5 Patines de deslizamiento
- 6 Caja de conexiones eléctricas
- 7 Actuador electromecánico

## Dimensiones

En la Figura 2 se indican las principales dimensiones de ocupación, incluida la caja de cimentación.

En la caja de cimentación es necesario abrir un agujero para una funda corrugada de 50 mm para el paso de los cables de conexión (ref. C)

## Preparación de la excavación

Con referencia a la Figura 3, realizar una excavación de 800x800 mm con una profundidad de 1400 mm (versión 200/800) y 1200 mm (versión 200/600).

La excavación puede realizarse directamente con forma cuadrada, con un lado de aproximadamente 800 mm (ver ref. B). Alternativamente, se puede realizar una excavación con una barrena de diámetro 500 mm hasta la profundidad prevista, para luego ampliar la parte final (los últimos 300 mm) de modo que se obtenga una base cuadrada de 800 mm por lado (ver ref.C).

## Prueba de drenaje

Antes de insertar la caja de cimentación en la excavación, realizar la prueba descrita a continuación, **INDISPENSABLE** para evaluar el nivel de permeabilidad del terreno y adoptar las medidas más adecuadas para que el agua no se estanque en la excavación sino que sea absorbida en el menor tiempo posible. Vierta 40 litros de agua en la excavación y espere 30 minutos.

Si a pesar del fondo drenante, el agua tarda más de 30 min. en ser absorbida, será necesario proceder con la instalación de tuberías para canalizar el agua a un depósito y, si es necesario, aspirarla mediante una bomba eléctrica.

Preparar luego un fondo de grava de 285 mm, se recomienda grava de granulometría 8/20 para un buen drenaje (si se prevé un sistema de drenaje desde la parte inferior de la caja de cimentación, insertar el tubo de drenaje antes del fondo de grava - ver ref.A). Asegúrese de que la grava esté bien compactada (ver ref.D).

**Prestar atención a las cotas y al nivelado del subsuelo.**

## Montaje de la caja de cimentación

Ensamblar la caja de cimentación CA.200.Y haciendo referencia a la Fig.4.

Fijar las piezas individuales utilizando los tornillos autorroscantes 4,8x9,5 suministrados.

Abrir el orificio para el paso de la canaleta corrugada  $\varnothing$  50 mm para el paso del cable eléctrico.

Abrir exclusivamente el orificio (F) señalado que hace referencia a la dirección de impacto de la caja. Abrir también los orificios de drenaje (H1/H2) más apropiados.

Fijar entonces el marco K a la caja:

Asegurarse de que los 4 pernos de anclaje sobresalgan al menos 20 mm y no más de 24 mm respecto a la superficie de montaje, para garantizar un correcto apriete.

## Colocación de la caja de cimentación

Después de prever los desagües de agua, proceder con la inserción de la caja de cimentación (Fig. 5) dentro de la excavación, verificando que:

- la cota de posicionamiento sea correcta
- la caja esté perfectamente horizontal (utilizar un nivel)
- la dirección de impacto prevista sea correcta.

Posteriormente, es necesario extender una capa adicional de gravilla bien nivelada de 120 mm de espesor, para garantizar un drenaje adecuado y mejorar la distribución de las cargas. Sobre esta capa, en función del modelo instalado, se debe realizar un relleno con arena compactada:

- 495 mm de arena para el modelo CAESAR 200/600
- 695 mm de arena para el modelo CAESAR 200/800

La arena debe colocarse en capas sucesivas y compactarse cuidadosamente, para evitar asentamientos con el tiempo y garantizar la estabilidad del disuasor.

Durante esta fase, es necesario preparar el paso de la funda corrugada de  $\varnothing$ 50 mm para el paso del cable de conexión a la central. La funda debe colocarse de forma protegida, evitando curvaturas excesivas o aplastamientos, y con una ligera pendiente para impedir la acumulación de condensación o infiltraciones de agua.

Una vez completadas las operaciones descritas anteriormente, se procede con el vertido de 300 mm de hormigón, que debe ser vibrado o adecuadamente compactado para eliminar posibles burbujas de aire y asegurar una perfecta integración de las capas inferiores. Durante el vertido, es fundamental tener en cuenta el posible espesor del futuro pavimento, para respetar el nivel final deseado.

Durante el vertido, es necesario proteger la caja de cimentación con una lona impermeable para impedir infiltraciones de agua y contaminación por residuos o polvo. Se recomienda esperar el tiempo mínimo de curado del hormigón antes de proceder con la instalación del disuasor dentro de la caja.

## Conexiones eléctricas

Con referencia a la figura 6, realizar las conexiones eléctricas utilizando un cable multipolar de  $10 \times 1,5 \text{ mm}^2$  para todos los modelos.

**Utilizar exclusivamente cables adecuados al tipo de uso requerido por la instalación y que cumplan con las normativas locales vigentes.**

Fijar el cable con las dos bridas. Dentro de la caja de derivación B hay un bornier (Fig. 7) para conectar el bolardo a la central de mando ROMA.CP.

Para más información, consulte las instrucciones suministradas con la central de mando ROMA.CP.

## Colocación del disuasor

Como se indica en la figura 9, para permitir la inserción del disuasor dentro de su caja de cimentación, es necesario prever cable extra de conexión (ver ref. C) desde la base del disuasor hasta el inicio de la caja de cimentación.

Desenroscar y quitar las 4 tuercas de los pernos de anclaje, utilizar los dos cáncamos G suministrados para levantar el disuasor y colocarlo dentro de la caja de cimentación, prestando atención al cable durante el descenso.

En la Figura 8 se destaca la posición de inserción del disuasor en la caja de cimentación en referencia a la dirección de impacto prevista.

Si la barrera no queda perfectamente horizontal, es posible corregir la alineación actuando sobre los 4 tornillos M14 suministrados (fig. 10).

Fijar luego el disuasor a la caja de cimentación utilizando las 4 tuercas de los pernos de anclaje previamente retiradas.

Finalmente, fije la tapa con los 4 tornillos M12x30 INOX, como se indica en la Figura 11.

## Instalación de dos bolardos

En caso de accesos particularmente amplios, es posible instalar dos o más bolardos como se indica en la figura 12.

La central ROMA.CP puede controlar dos bolardos CAESAR.

## Desbloqueo manual de emergencia (SOLO para CAESAR PLUS)

En caso de necesidad, es posible bajar manualmente el bolardo para permitir el paso de los vehículos. Como se indica en la figura 13, utilice la llave de desbloqueo suministrada con una llave de 13 mm o introduzca un destornillador en el orificio correspondiente y gire en sentido antihorario para extraer el tapón roscado (ref. 2), vuelva a introducir la llave de desbloqueo y, ejerciendo presión, gire en sentido antihorario para subir el disuasor y en sentido horario para bajarlo.

## NORMY BEZPIECZEŃSTWA

**UWAGA: Przeczytaj uważnie całą instrukcję obsługi i przechowuj ją w bezpiecznym miejscu na potrzeby przyszłych konsultacji. Nieprzestrzeganie zasad i ostrzeżeń zawartych w niniejszej instrukcji lub nieprawidłowa instalacja mogą spowodować szkody dla osób lub mienia.**

- Ten produkt został zaprojektowany i wyprodukowany wyłącznie do użytku określonego w niniejszej dokumentacji. Każde inne użycie może spowodować uszkodzenie produktu lub stanowić zagrożenie dla osób i/lub mienia.
- Nie instalować produktu w atmosferze wybuchowej: obecność gazów lub par łatwopalnych stanowi poważne zagrożenie.
- Instalacja musi być przeprowadzona zgodnie z obowiązującymi przepisami.
- W przypadku instalacji w krajach spoza EOG, oprócz krajowych przepisów, należy przestrzegać powyższych norm i ostrzeżeń, aby zapewnić odpowiedni poziom bezpieczeństwa.
- Zaleca się umieszczenie odpowiedniej tablicy informacyjnej przy każdej instalacji.
- Nie przebywać w strefie ruchu słupka.
- Nie pozostawiać materiałów opakowaniowych (plastik, styropian, drewno ...) w zasięgu dzieci, ponieważ mogą stanowić potencjalne zagrożenie.
- Nie pozwalać dzieciom bawić się sterowaniem ani przebywać w pobliżu słupka.
- W przypadku nieprawidłowego działania nie próbuj samodzielnie naprawiać usterki, lecz skontaktuj się z wykwalifikowanym technikiem. Używaj wyłącznie oryginalnych akcesoriów RISE Srl.
- Nie dokonuj zmian w komponentach będących częścią systemu RISE. Wszelkie modyfikacje, przeróbki, manipulacje systemem RISE lub użycie nieoryginalnych akcesoriów RISE powodują utratę gwarancji na produkt, a RISE Srl nie ponosi żadnej odpowiedzialności za bezpieczeństwo i prawidłowe działanie instalacji.
- Instalator musi przekazać użytkownikowi wszystkie niezbędne informacje dotyczące użytkowania i konserwacji instalacji oraz obsługi ręcznej i awaryjnej. Powinien przekazać, a użytkownik powinien zażądać książeczki z ostrzeżeniami oraz zasadami użytkowania i konserwacji.
- Przejście przez przejazd kontrolowany przez słupek jest dozwolone wyłącznie wtedy, gdy słupek jest całkowicie opuszczony.
- **Wszystko, co nie jest wyraźnie przewidziane w niniejszych instrukcjach, jest zabronione.**

## UWAGA: ŚRODKI OSTROŻNOŚCI PODCZAS UŻYTKOWANIA

W przypadku zalania lub nadzwyczajnych opadów powodujących wyraźne trudności z odprowadzaniem wody, należy unikać używania słupka do czasu przywrócenia normalnych warunków.

Bezwzględnie powstrzymaj się od prób naprawy: możesz narazić się na wypadek; w takich przypadkach skontaktuj się z wykwalifikowanym technikiem. Słupki RISE nie wymagają szczególnej konserwacji, zaleca się jednak okresowe sprawdzanie, czy obszar wokół słupka jest odpowiednio czysty, a w razie potrzeby wymianę uszczelek znajdujących się u podstawy słupka. Tylko w przypadku intensywnego użytkowania produktu zaleca się przeprowadzanie regularnych, zaplanowanych kontroli całego systemu, aby zapewnić prawidłowe działanie i długą żywotność produktu.

## UTYLIZACJA

W przypadku wycofania słupka z eksploatacji należy przestrzegać obowiązujących przepisów dotyczących selektywnej utylizacji i recyklingu różnych komponentów (metale, tworzywa sztuczne, przewody elektryczne itp.); zaleca się kontakt z instalatorem lub wyspecjalizowaną i uprawnioną firmą.

DANE TECHNICZNE	CAESAR 200 - CAESAR 200 PLUS			
	200/600	200/800	200/600 - I	200/800 - I
Wysokość cylindra	600	800	600	800
Średnica cylindra	200mm			
Grubość cylindra	5mm			
Materiał cylindra	Stal S235JR	Stal S235JR	Stal nierdzewna AISI 316	Stal nierdzewna AISI 316
Czas podnoszenia	6 s z wyhamowaniem	8 s z wyhamowaniem	6 s z wyhamowaniem	8 s z wyhamowaniem
Prędkość opuszczania	5 s z wyhamowaniem	7 s z wyhamowaniem	5 s z wyhamowaniem	7 s z wyhamowaniem
Zasilanie	230V 50Hz (wersje ze specjalnym napięciem zasilania na zamówienie)			
Pobór mocy	220 W			
Siłownik elektromechaniczny	24 Vdc			
Klasa obciążenia według EN 124	C250 (25 ton)			
Ręczne opuszczanie w przypadku braku zasilania	Ręczne odblokowanie TYLKO dla wersji CAESAR 200 PLUS			
Automatyczne opuszczanie w przypadku braku zasilania	Opcjonalnie (zestaw akumulatorów ROMA.CB)			
Wykrywanie przeszkód podczas podnoszenia	Amperometryczne			
Liczba cykli dziennie	500			
Odporność na przebiecie	110 000 J			
Odporność na uderzenie	10 000 J			
Temperatura pracy	-40°C ÷ +60°C (GL.HEAT wymagany dla temperatur poniżej -10°C)			
Stopień ochrony	IP67			
Waga (bez skrzynki fundamentowej)	56kg	65kg	56 kg	65 kg

## Informacje ogólne

Automatyczna bariera elektromechaniczna 24 Vdc, wysokość 600 lub 800 mm, grubość cylindra 5 mm.

Obróbka kateforetyczna i malowanie „Czarny Grafit” lub cylinder ze stali nierdzewnej AISI316 satynowanej.

Wbudowane diody LED na cylindrze i centrala sterująca ROMA.CP z możliwością jednoczesnego sterowania 2 słupkami CAESAR w celu ochrony szczególnie szerokich przejść.

Skrzynka fundamentowa zgodna z normą EN124 (25T).

Dostępne jako akcesoria: grzałka do skrzynki, sygnalizator dźwiękowy, zestaw akumulatorów.

## Opis

Na rysunku 1 przedstawiono główne elementy składające się na automatykę:

- 1 Głowica z migającą diodą LED
- 2 Cylinder o średnicy 200 mm
- 3 Skrzynka do chodzenia
- 4 Regulowany magnetyczny czujnik krańcowy
- 5 Prowadnice ślizgowe
- 6 Puszka rozgałęźna połączeń elektrycznych
- 7 Siłownik elektromechaniczny

## Wymiary

Na rysunku 2 przedstawiono główne wymiary gabarytowe, w tym skrzynkę fundamentową.

W skrzynce fundamentowej należy wykonać otwór na rurę karbowaną o średnicy 50 mm do przeprowadzenia kabli połączeniowych (patrz C)

## Przygotowanie wykopu

W odniesieniu do Rysunku 3, wykonaj wykop o wymiarach 800x800 mm i głębokości 1400 mm (wersja 200/800) oraz 1200 mm (wersja 200/600).

Wykop można wykonać bezpośrednio w kształcie kwadratu, o boku około 800 mm (patrz B). Alternatywnie można wykonać wykop wiertnicą o średnicy 500 mm do wymaganej głębokości, a następnie poszerzyć końcową część (ostatnie 300 mm), aby uzyskać kwadratową podstawę o boku 800 mm (patrz C).

## Test drenażu

Przed umieszczeniem skrzynki fundamentowej w wykopie należy wykonać poniższy test, **NIEBĘDNY** do oceny poziomu przepuszczalności gruntu i podjęcia odpowiednich środków, aby woda nie zalegała w wykopie, lecz została wchłonięta w możliwie najkrótszym czasie.

Wlej 40 litrów wody do wykopu i odczekaj 30 minut.

Jeśli pomimo drenażowego dna woda będzie wchłaniana dłużej niż 30 minut, konieczne będzie ułożenie rur odprowadzających wodę do zbiornika i ewentualne jej odessanie za pomocą pompy elektrycznej.

Następnie przygotuj warstwę żwiru o grubości 285 mm, zaleca się żwir o granulacji 8/20 dla dobrego drenażu (jeśli przewidziany jest system drenażu od spodu skrzynki fundamentowej, należy włożyć rurę drenażową przed ułożeniem warstwy żwiru – patrz.A).

Upewnij się, że żwir jest dobrze zagęszczony (patrz.D).

**Zwróć uwagę na poziomy i wyrównanie podłoża.**

## Montaż skrzynki fundamentowej

Zmontuj skrzynkę fundamentową CA.200.I odnosząc się do Rys. 4.

Przymocuj poszczególne elementy, używając dołączonych wkrętów samogwintujących 4,8x9,5.

Otwórz otwór na przejście karbowanej rurki  $\varnothing$  50 mm do przeprowadzenia kabla elektrycznego.

Otwórz wyłącznie otwór (F) zaznaczony, który odnosi się do kierunku uderzenia skrzynki. Otwórz również odpowiednie otwory drenażowe (H1/H2).

Następnie przymocuj ramkę K do skrzynki:

Upewnij się, że 4 śruby kotwiące wystają co najmniej 20 mm i nie więcej niż 24 mm ponad powierzchnię montażową, aby zapewnić prawidłowe dokręcenie.

## Układanie skrzynki fundamentowej

Po zaplanowaniu odpływów wody, przystąp do umieszczenia skrzynki fundamentowej (Rys. 5) w wykopie, upewniając się, że:

- poziom posadowienia jest prawidłowy
- skrzynka jest idealnie pozioma (użyj poziomic)
- przewidziany kierunek uderzenia jest prawidłowy.

Następnie należy rozłożyć dodatkową, dobrze wyrównaną warstwę drobnego żwiru o grubości 120 mm, aby zapewnić odpowiedni drenaż i poprawić rozkład obciążeń.

Na tej warstwie, w zależności od zainstalowanego modelu, należy wykonać wypełnienie zagęszczonym piaskiem:

- 495 mm piasku dla modelu CAESAR 200/600
- 695 mm piasku dla modelu CAESAR 200/800

Piasek należy układać warstwami i starannie zagęszczać, aby uniknąć osiadania w czasie i zapewnić stabilność słupka.

Na tym etapie należy przygotować przejście karbowanej rury  $\varnothing$ 50 mm do przeprowadzenia kabla łączącego z centralą. Rurę należy układać w sposób chroniony, unikając nadmiernych zgięć lub zgnieceń, z lekkim spadkiem, aby zapobiec gromadzeniu się kondensatu lub przenikaniu wody.

Po zakończeniu powyższych czynności należy wykonać wylewkę betonową o grubości 300 mm, którą należy zawibrować lub odpowiednio zagęścić, aby usunąć ewentualne pęcherze powietrza i zapewnić idealne zespolenie z warstwami poniżej. Podczas wylewania betonu należy uwzględnić ewentualną grubość przyszłej nawierzchni, aby zachować pożądany poziom końcowy.

Podczas wylewania betonu należy zabezpieczyć skrzynkę fundamentową wodoodporną folią, aby zapobiec przedostawaniu się wody oraz zanieczyszczeniom przez gruz lub pył. Zaleca się odczekać minimalny czas dojrzenia betonu przed przystąpieniem do montażu słupka w skrzynce.

## Połączenia elektryczne

W odniesieniu do rysunku 6, należy wykonać połączenia elektryczne za pomocą wielożyłowego przewodu 10x1,5 mm<sup>2</sup> dla wszystkich modeli.

**Używaj wyłącznie przewodów odpowiednich do wymagań instalacji i zgodnych z obowiązującymi lokalnymi przepisami.**

Przymocuj kabel za pomocą dwóch opasek zaciskowych. Wewnątrz skrzynki rozgałęźnej B znajduje się listwa zaciskowa (rys. 7) do podłączenia słupka do centrali sterującej ROMA.CP.

W celu uzyskania dalszych informacji należy zapoznać się z instrukcją dostarczoną wraz ze sterownikiem ROMA.CP.

## Montaż słupka

Jak pokazano na rysunku 9, aby umożliwić włożenie słupka do jego skrzynki fundamentowej, należy przewidzieć dodatkowy kabel połączeniowy (patrz C) od podstawy słupka do początku skrzynki fundamentowej.

Odkręć i zdejmij 4 nakrętki śrub kotwiących, użyj dwóch uchwytów G dołączonych do zestawu, aby podnieść słupek i umieścić go w skrzynce fundamentowej, zwracając uwagę na kabel podczas opuszczania.

Na rysunku 8 pokazano pozycję montażu słupka w skrzynce fundamentowej w odniesieniu do przewidzianego kierunku uderzenia.

W przypadku, gdy słupek nie jest idealnie poziomy, można skorygować jego ustawienie za pomocą 4 dostarczonych śrub M14 (rys. 10).

Następnie przymocować słupek do fundamentu, używając 4 nakrętek od wcześniej wykreconych kotew.

Na koniec przymocować pokrywę za pomocą 4 śrub M12x30 INOX, jak pokazano na rysunku 11.

## Instalacja dwóch słupków

W przypadku szczególnie szerokich przejazdów można zainstalować dwa lub więcej słupków, jak pokazano na rysunku 12.

Centrala ROMA.CP może sterować dwoma słupkami CAESAR.

## Ręczne odblokowanie awaryjne (TYLKO dla CAESAR PLUS)

W razie potrzeby można ręcznie opuścić słupek, aby umożliwić przejazd pojazdów. Jak pokazano na rysunku 13, należy użyć klucza odblokowującego dostarczonego wraz z kluczem 13 mm lub włożyć śrubokręt do odpowiedniego otworu i obrócić w kierunku przeciwnym do ruchu wskazówek zegara, aby wyjąć nakrętkę (ref. 2), ponownie włożyć klucz odblokowujący i, wywierając nacisk, obrócić w kierunku przeciwnym do ruchu wskazówek zegara, aby podnieść słupek, lub w kierunku zgodnym z ruchem wskazówek zegara, aby go opuścić.

## Dichiarazione di Conformità UE

**Nome del produttore:** RISE S.r.l  
**Indirizzo:** Via Capitello, 45  
**Codice postale e Città:** 36066 - Sandrigo (VI) - Italia  
**Telefono:** +39 0444 751401  
**E-mail:** info@riseweb.it

Dichiara che il documento è rilasciato sotto la propria responsabilità e appartiene al seguente prodotto:

**Modello/Tipo:** CAESAR 200 / CAESAR PLUS 200

**Tipo di prodotto:** Attuatore elettromeccanico 24Vdc per dissuasore

Il produttore dichiara sotto la propria responsabilità che il prodotto sopraindicato risulta conforme alle disposizioni imposte dalle seguenti direttive:

**Direttiva 2014/30/EU (Direttiva Compatibilità Elettromagnetica)**  
**Direttiva 2017/2102/EU (RoHS II)**

Sono state applicate le norme armonizzate e le specifiche tecniche descritte di seguito:

EN 61000-6-2:2005, EN 61000-6-3:2007 + A1:2011

**Luogo e data:**

Sandrigo, 01/12/2025

**Firmato per conto di:**

Luigi Benincà, Responsabile legale

La documentazione tecnica è gestita da:

Giuliano Faccin, Responsabile tecnico

\* Persona autorizzata a redigere la documentazione tecnica a nome del fabbricante.

## Declaration of Conformity UE

**Manufacturer's name:** RISE S.r.l  
**Postal Address:** Via Capitello, 45  
**Post code and City:** 36066 - Sandrigo (VI) - Italia  
**Telephone number:** +39 0444 751401  
**E-mail address:** info@riseweb.it

Declare that the DOC is issued under our sole responsibility and belongs to the following product:

**Model/Product:** CAESAR 200 / CAESAR PLUS 200

**Type:** Electromechanical actuator 24Vdc for bollard

The manufacturer declares under his own responsibility that the above mentioned product complies with the provisions of the following directives:

**Directive 2014/30/EU**  
**Directive 2017/2102/EU**

The following harmonized standards and technical specifications have been applied:

EN 61000-6-2:2005, EN 61000-6-3:2007 + A1:2011

**Place and date:**

Sandrigo, 01/12/2025

**Signed on behalf of:**

Luigi Benincà, Responsabile legale

Technical documentation is handled by:

Giuliano Faccin, Responsabile tecnico

\* Person authorised to draw up the technical documentation on behalf of the manufacturer.

## EG-Konformitätserklärung (DOC)

**Name des Herstellers:** RISE S.r.l  
**Adresse:** Via Capitello, 45  
**Postleitzahl und Stadt:** 36066 - Sandrigo (VI) - Italia  
**Telefon:** +39 0444 751401  
**E-mail:** info@riseweb.it

Erklären Sie, dass der DOC unter unserer alleinigen Verantwortung ausgestellt wird und zu dem folgenden Produkt gehört:

**Modell/Produkt:** CAESAR 200 / CAESAR PLUS 200

**Type:** Elektromechanischer 24Vdc-Antrieb für poller

Der Hersteller erklärt auf eigene Verantwortung, dass das oben genannte Produkt mit den Bestimmungen der folgenden Richtlinien übereinstimmt:

**Richtlinie 2014/30/EU**  
**Richtlinie 2017/2102/EU (RoHS II)**

Die harmonisierten Normen und technischen Spezifikationen, die unten beschrieben werden, wurden angewandt:

EN 61000-6-2:2005, EN 61000-6-3:2007 + A1:2011

**Ort und Datum:**

Sandrigo, 01/12/2025

**Unterzeichnet im Namen von:**

Luigi Benincà, Responsabile legale

Für die technische Dokumentation ist zuständig:

Giuliano Faccin, Responsabile tecnico

\* Person, die befugt ist, die technischen Unterlagen im Namen des Herstellers zu erstellen.

## Déclaration CE de conformité (DOC)

**Nom du producteur :** RISE S.r.l  
**Adresse:** Via Capitello, 45  
**Ville et code postal:** 36066 - Sandrigo (VI) - Italia  
**Téléphone:** +39 0444 751401  
**E-mail:** info@riseweb.it

Je déclare que le document est émis sous ma propre responsabilité et qu'il appartient au produit suivant :

**Modèle/Type:** CAESAR 200 / CAESAR PLUS 200

**Type de produit:** Actionneur électromécanique 24Vdc pour borne

Le fabricant déclare sous sa propre responsabilité que le produit mentionné ci-dessus est conforme aux dispositions des directives suivantes :

**Directive 2014/30/EU**  
**Directive 2017/2102/EU (RoHS II)**

Les normes harmonisées et les spécifications techniques décrites ci-dessous ont été appliquées:

EN 61000-6-2:2005, EN 61000-6-3:2007 + A1:2011

**Lieu et date :**

Sandrigo, 01/12/2025

**Signé au nom de :**

Luigi Benincà, Responsabile legale

La documentation technique est gérée par :

Giuliano Faccin, Responsabile tecnico

\* Personne autorisée à établir la documentation technique au nom du fabricant.

## Declaración CE de conformidad (DOC)

**Nombre del productor:** RISE S.r.l  
**Dirección:** Via Capitello, 45  
**Ciudad y código postal:** 36066 - Sandrigo (VI) - Italia  
**Teléfono:** +39 0444 751401  
**E-mail:** info@riseweb.it

Declaro que el documento se expide bajo mi propia responsabilidad y pertenece al siguiente producto:

**Modelo/Tipo:** CAESAR 200 / CAESAR PLUS 200  
**Tipo de producto:** Motorreductor electromecánico 24Vdc para bolardo

El fabricante declara bajo su responsabilidad que dicho producto cumple las disposiciones de las siguientes directivas:

Directiva 2014/30/EU  
Directiva 2017/2102/EU (RoHS II)

Han sido aplicadas las normas armonizadas y las especificaciones técnicas que se describen a continuación:  
EN 61000-6-2:2005, EN 61000-6-3:2007 + A1:2011

**Lugar y fecha:**  
Sandrigo, 01/12/2025

**Firmado en nombre de:**  
Luigi Benincà, Responsabile legale

**La gestión de la documentación técnica corre a cargo de:**  
Giuliano Faccin, Responsabile tecnico

\* Persona autorizada para redactar la documentación técnica en nombre del fabricante.

## Deklaracja zgodności CE (DOC)

**Nazwa producenta:** RISE S.r.l  
**Adres:** Via Capitello, 45  
**Kod pocztowy i miasto:** 36066 - Sandrigo (VI) - Italia  
**Telefon:** +39 0444 751401  
**Adres e-mail:** info@riseweb.it

Oświadczam, że dokument został wydany na własną odpowiedzialność i dotyczy produktu:

**Model/Typ:** CAESAR 200 / CAESAR PLUS 200  
**Rodzaj produktu:** Siłownik elektromechaniczny 24Vdc dla słupek

Producent oświadcza na własną odpowiedzialność, że niniejszy produkt jest zgodny z postanowieniami następujących dyrektyw:

Dyrektywy 2014/30/EU  
Dyrektywy 2017/2102/EU (RoHS II)

Zastosowano zharmonizowane normy i specyfikacje techniczne opisane poniżej:  
EN 61000-6-2:2005, EN 61000-6-3:2007 + A1:2011

**Podpisano w imieniu:**  
Sandrigo, 01/12/2025

**Podpisano w imieniu:**  
Luigi Benincà, Responsabile legale

**Dokumentacja techniczna jest zarządzana przez:**  
Giuliano Faccin, Responsabile tecnico

\* Osoba upoważniona do sporządzania dokumentacji technicznej w imieniu producenta.

## UKCA Declaration of Incorporation

**Manufacturer's name:** RISE S.r.l  
**Postal Address:** Via Capitello, 45  
**Post code and City:** 36066 - Sandrigo (VI) - Italia  
**Telephone number:** +39 0444 751401  
**E-mail address:** info@riseweb.it

Declare that the document is issued under our sole responsibility and belongs to the following product:

**Model/Product:** CAESAR 200 / CAESAR PLUS 200  
**Type:** Electromechanical actuator 24Vdc for bollard

The object of the declaration described above is in conformity with the relevant Union harmonization legislation:  
Electromagnetic Compatibility Regulation 2016  
Equipment regulation 2012

The following designated standards and technical specifications have been applied:  
EN 61000-6-2:2005, EN 61000-6-3:2007 + A1:2011

Signed for and on behalf of:  
Sandrigo, 01/12/2025

Luigi Benincà, Responsabile legale

Technical documentation is handled by:  
Giuliano Faccin, Responsabile tecnico

\* Person authorised to draw up the technical documentation on behalf of the manufacturer.





**RISE** S.r.l. - Via Capitello, 45 - 36066 - Sandrigo (VI) Italy - Tel.: +39 0444 751401  
[www.riseweb.it](http://www.riseweb.it) - [info@riseweb.it](mailto:info@riseweb.it)